

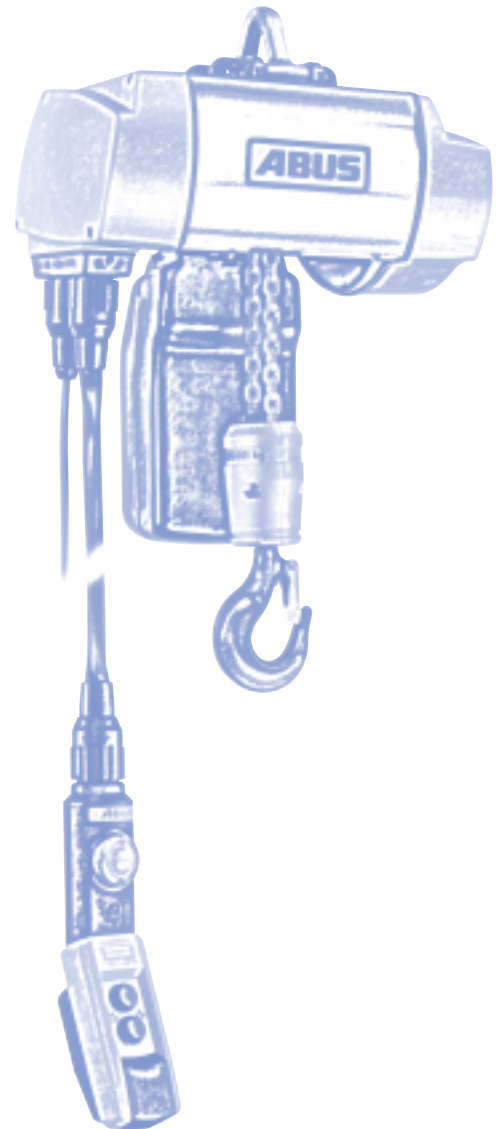

ABUCompact

- Produktinformationen
- Technische Daten

Elektro-Kettenzüge

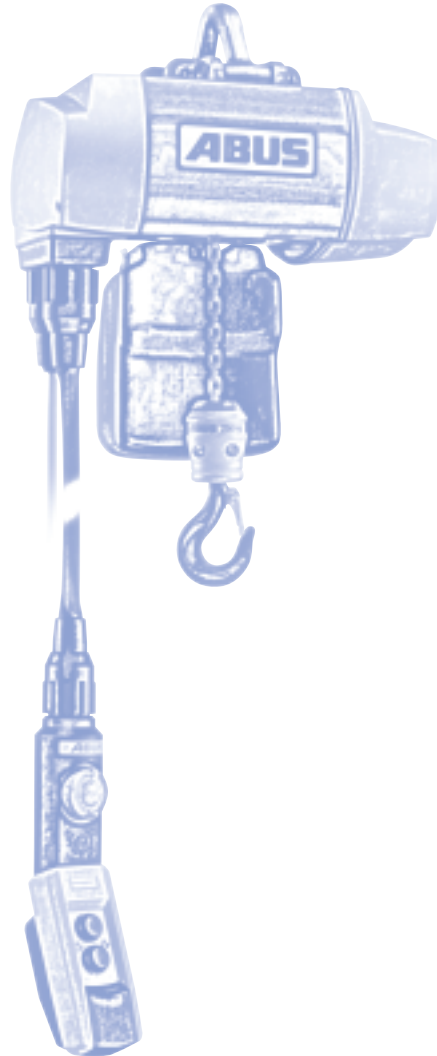

**Maßzeichnungen
ABUCompact GMC, GM2 und GM4**

Seite bitte ausklappen

Maßzeichnungen Kettenzüge

ABUCompact GMC, GM2 und GM4

stationär

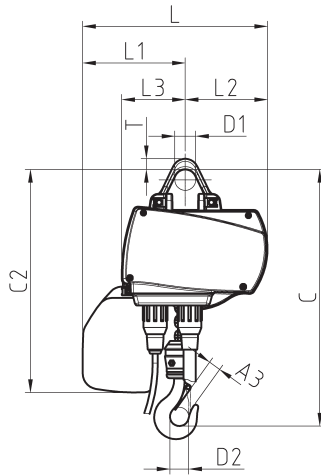
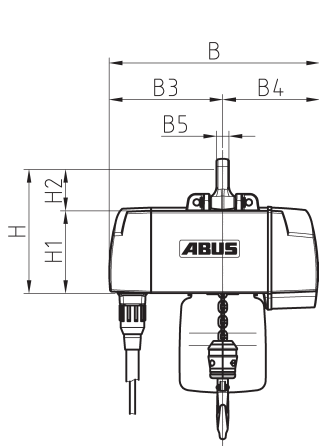

mit Zusatzgehäuse

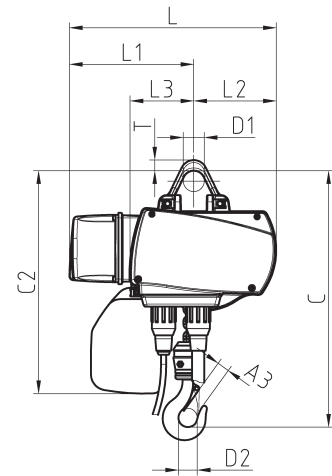

mit Handfahrwerk HF

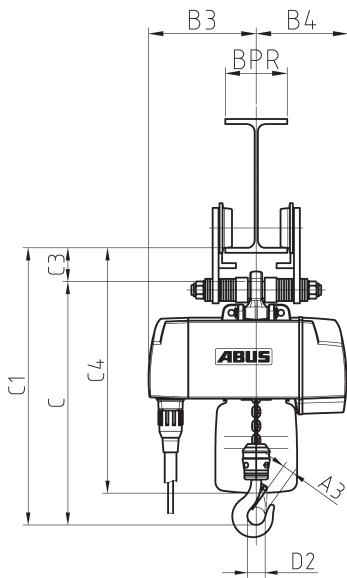

mit Elektrofahwerk EF

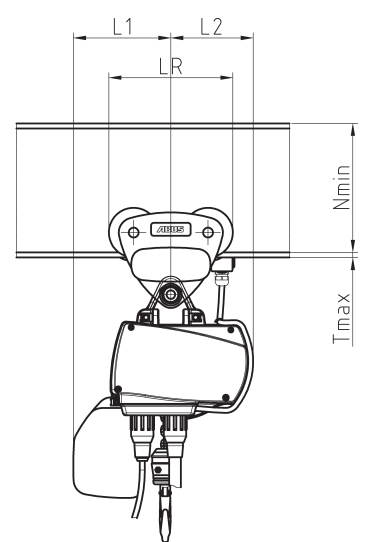
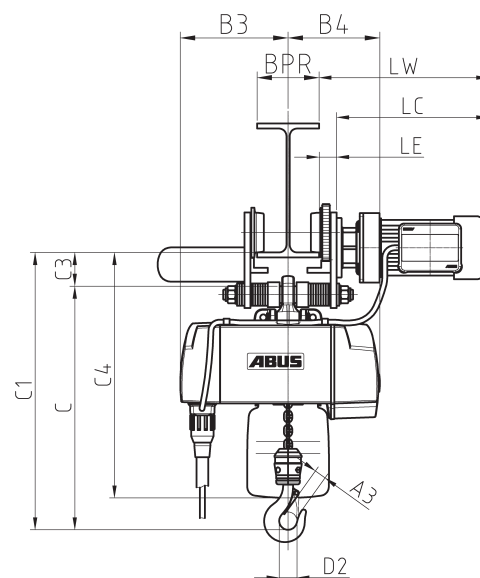

Beschreibung der Serienausführungen

Frisches Design und ein überzeugendes technisches Konzept kennzeichnen die Hebezeuge der ABUS Kettenzug Generation ABUCompact. Die vier Baugrößen bieten Ihnen bei 3Ph/400 V zuverlässige Kraftpakete für Tragfähigkeiten von 80 kg bis 4000 kg.

Der modulare Aufbau von Motor und Getriebe eröffnet die Plattform für ein umfangreiches Variantenangebot mit Hubgeschwindigkeiten bis zu 20 m/min oder FEM-Einstufungen bis 4m – zu überzeugenden Preisen.

ABUCompact GM2 bis GM8

Lieferumfang: Elektro-Kettenzug mit Hängetaster und Steuerleitung, anschlussfertig komplettiert mit Kettenspeicher, eingezogener Lastkette und Netzanschlussstecker.

- Motorgehäuse beschichtet in RAL 5017 (verkehrsblau)
- Aufklappbarer und abnehmbarer Aufhängebügel
- Betriebsspannung 3-Phasen (Drehstrom) 380 – 415V/50 Hz
- Schutzart IP55, Isolationsklasse F
- Steuerung mittels Hängetaster mit „Not-Halt“-Taste, Schutzart IP65
- Direktsteuerung Elektroniksteuerung 48 V in Halbleitertechnologie bei GM8
- Schnellsteckverbindungen mit Drehverschraubung
- 2 Hubgeschwindigkeiten (Haupthub/Feinhub)
- Überlastsicherung durch von außen nachstellbare Rutschkupplung
- Hochfeste, verzinkte Profilstahlkette mit Kettenspeicher
- Hakenweg 3000 mm
- Steuerleitung entsprechend Hakenweg

Orientieren Sie sich anhand der Auswahltabellen über das ABUS Elektro-Kettenzugprogramm und profitieren Sie von dem erweiterten Nutzen der Zusatzausstattungen, ab Seite 8.

Abgerundet wird die ABUCompact Baureihe durch den kleinen GMC. Mit stufenloser Hubgeschwindigkeit bei 100 oder 200 kg und anschlussfertiger Lieferung für die 230 V-Steckdose ist er der ideale Kettenzug für den flexiblen Einsatz zum Heben geringerer Lasten.



ABUCompact GMC

Lieferumfang: Elektro-Kettenzug mit Hängetaster und Steuerleitung, anschlussfertig komplettiert mit Kettenspeicher, eingezogener Lastkette und ca. 3 m Anschlusskabel mit Netzstecker

- Motorgehäuse pulverbeschichtet in RAL 5017 (verkehrsblau)
- Aufklappbarer und abnehmbarer Aufhängebügel
- Betriebsspannung 1-Phase (Wechselstrom) 230 V/50 Hz
- Schutzart IP21, Isolationsklasse F
- Steuerung mittels Hängetaster mit „Not-Halt“-Taste, Schutzart IP65
- Stufenlos steuerbare Hubgeschwindigkeit
- Überlastsicherung durch fest eingestellte Rutschkupplung
- Hochfeste, verzinkte Rundstahlkette mit Kettenspeicher
- Hakenweg 3000 mm
- Steuerleitung entsprechend Hakenweg

Inhaltsverzeichnis

Seite 3	Maßzeichnungen Elektro-Kettenzüge ABUCompact GMC, GM2 und GM4
Seite 4	Beschreibung der Serienausführungen
Seite 5	Inhaltsverzeichnis
Seite 6 + 7	Technik erläutert Wissenswertes und Informatives zur Technik des ABUCompact GM2 bis GM8
Seite 8 + 9	Zusatzausstattungen – Für ein PLUS an Nutzen ABUS Fahrwerke
Seite 10	Triebwerksgruppenermittlung
Seite 11	Auswahltabellen/Typenbezeichnung
Seite 12 – 14	Elektro-Kettenzüge ABUCompact GM2 bis GM8
Seite 15	Längere Hakenwege/Steuerleitungen
Seite 16 – 17	Zusatzausstattungen
Seite 18	Elektro-Kettenzüge ABUCompact GMC ABUS Klemmpuffer ABUS Katzstrommitnehmer
Seite 19	ABUS Stromzuführung als Schleppleitung
Seite 20	ABUS Schleppleitung mit verfahrbarer Steuerung
Seite 21	ABUS Stromzuführung als Sicherheitsschleifleitung
Seite 22 – 24	Maße und Gewichte Elektro-Kettenzüge ABUCompact GM2 bis GM8 Elektro-Kettenzüge ABUCompact GMC
Seite 25	ABUS Handfahrwerke HF
Seite 26 + 27	ABUS Elektrofahrwerke EF
Seite 28	Sicherheitslsthaken bei ABUS Elektro-Kettenzügen
Seite 29	Anfrage- / Bestellformular
Seite 30	Maßzeichnungen Elektro-Kettenzüge ABUCompact GM6 und GM8

Technik erläutert

Wissenswertes und Informatives zur Technik des ABUCompact GM2 bis GM8

Bau- und Sicherheitsvorschriften

Einhaltung der Bestimmungen der EG-Richtlinien und der mitgelieferten harmonisierten Normen.
Einhaltung der Unfallverhütungsvorschriften BGV D8 und des Gerätesicherheitsgesetzes.

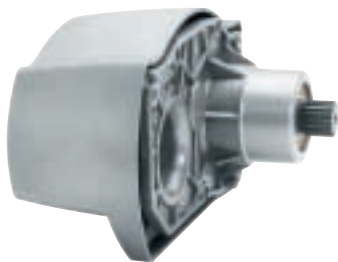
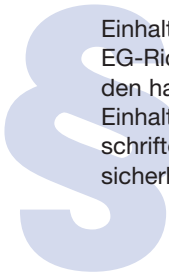

Motor- und Getriebeeinheit

Motor und Getriebe sind modular aufgebaut und flexibel kombinierbar. Dadurch werden vielfältige Hubgeschwindigkeiten realisierbar. Der Motor ist ausgeführt als robuster Käfigläufer mit 2- und 8-poliger Wicklung, das Getriebe als in-sich gekapselte Einheit. Hieraus ergeben sich Zeitvorteile bei Montage und Wartung. Das lebensdauer geschmierte Stirnradgetriebe ist komplett schräg verzahnt und wälzgelagert und garantiert so für einen ruhigen Lauf.



2 Hubgeschwindigkeiten

Serienmäßig 2 Hubgeschwindigkeiten für schnelles Heben und feinfühliges Positionieren im Verhältnis 1:4 bei GM2, GM4, GM6 und 1:6 bei GM8 (Feinhub zu Haupthub).



Integrierte Sicherheitsbremse

Die Gleichstrom-Scheibenbremse verfügt über asbestfreie Bremsbeläge mit einer hohen Lebensdauer (1 x 10⁶ Bremsungen bis zur ersten Nachstellung). Die Bremse ist 2-fach nachstellbar und hat einen sehr geringen Nachlaufweg.



Rutschkupplung

Die Rutschkupplung bietet zuverlässigen Schutz gegen Überlast. Spezielle Beläge mit minimalem Verschleiß gewährleisten ein hohes Maß an Sicherheit über die ganze Lebensdauer. Die Rutschkupplung ist von außen einstellbar und leicht justierbar.



Aufhängebügel

Einfaches und schnelles Auf- und Abhängen ermöglicht der aufklappbare und abnehmbare Aufhängebügel. Der Aufhängebügel gewährleistet eine feste Orientierung des Zuges. Bei den Baugrößen GM2 und GM4 ist er in zwei Positionen – um 90° versetzt – montierbar. Ohne den Aufhängebügel ist ein Direktanschluss als starre Aufhängung in Anlagen möglich. Die dadurch reduzierten Einbaumaße bringen einen Gewinn an zusätzlicher Hubhöhe.



Kettentrieb

Der Kettentrieb besteht aus einem hochpräzise gefertigten Kettenrad, welches von der Kettenführung voll umschlossen wird. Kettenrad und Kettenführung sind als modulare Einheit schnell und problemlos austauschbar, ohne zeitintensives Öffnen des Kettenzuggehäuses.



Drehbares Hakengeschirr (1-strängig)

Die Kette ist drehbar gelagert in der Aufnahme im Hakengeschirr. Haken und Hakengeschirr bilden eine feste, drehstabile Einheit. Die Last übernimmt die geführte Bewegung und Orientierung durch die Hand am Hakengeschirr.

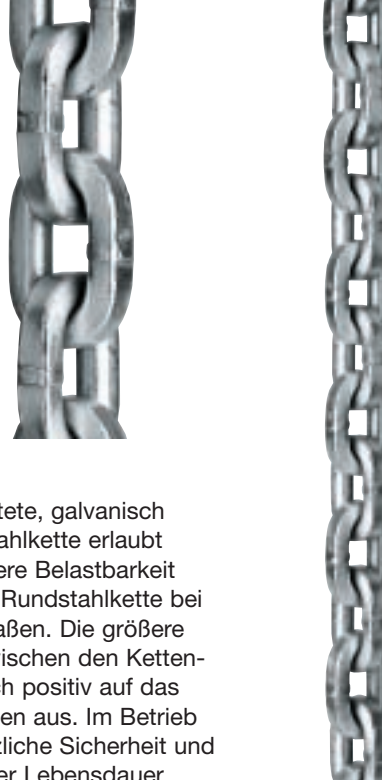

Profilstahlkette

Die spezialgehärtete, galvanisch verzinkte Profilstahlkette erlaubt eine um 1/4 höhere Belastbarkeit gegenüber einer Rundstahlkette bei gleichen Nennmaßen. Die größere Auflagefläche zwischen den Kettengliedern wirkt sich positiv auf das Verschleißverhalten aus. Im Betrieb ergibt das zusätzliche Sicherheit und eine Erhöhung der Lebensdauer.



Schnellsteckverbindungen

Netzstrom und Steuereinheit werden über Schnellsteckverbindungen mit Drehverschraubung verwechslungsfrei und sicher angeschlossen. Interne Anschlüsse erfolgen über Steckerleisten. Dies bedeutet Zeitersparnis und Sicherheit bei Montage und Wartung.



Elektroniksteuerung 48 V

Die elektronische Steuerung ist ausgeführt in verschleißfreier Halbleitertechnologie. Dadurch lassen sich deutliche Gewichts- und Platzeinsparung gegenüber herkömmlichen mechanischen Schützen realisieren. (Standardausführung bei GM8, optional bei GM2, GM4 und GM6)



Schlauchsteuerleitung

Die neuartige Schlauchsteuerleitung benötigt keine zusätzliche Zugentlastung mehr. Die Zugkräfte werden durch die spezielle, beschichtete Gewebestruktur der Steuerleitung aufgenommen. Die innenliegenden Adern bleiben dabei frei beweglich und sind wirkungsvoll geschützt vor mechanischer Beschädigung.



Steuerung über Hängetaster

Flursteuerung über ergonomisch gestalteten Hängetaster ABU-Commander mit 2-stufigen Druckschaltern und großflächiger „Not-Halt“-Schlagtaste. Der Anschluss der Steuerleitung erfolgt über Schnellsteckverbindung mit Drehverschraubung (Bajonett-Schnellsteckverbindung).

Zusatzausstattungen Für ein PLUS an Nutzen



Betriebsstundenzähler

Der Betriebsstundenzähler dient der realistischen Ermittlung der geleisteten Hubwerksarbeitszeit. Die angezeigten Betriebsstunden sind für die Restlebensdauerberechnung des Hubwerkes im Sinne der FEM 9.755 auswertbar. Durch Einsatz eines Betriebsstundenzählers ergeben sich in der Regel längere zulässige Nutzungsdauern eines Hebezeuges.



Frequenzumrichter ABUliner Heben/Senken

Für stufenlosen und sanften Hubbetrieb, besonders für den Transport von empfindlichen Gütern aus Glas, Keramik usw. oder von sperrigen Langgütern. Gleichzeitig erlauben mit dem ABUliner ausgerüstete Kettenzüge exaktes Positionieren bei schwierigen Montage- und Fügevorgängen.

Zusätzliche Sicherheit: Die Ausstattung mit Frequenzumrichter beinhaltet eine elektronische Hubabschaltung mit zwei frei wählbaren Abschaltpunkten, programmierbar über den Hängetaster.

Elektroniksteuerung 48 V für Heben/Senken

Die elektronische Steuerung ist ausgeführt in moderner, verschleißfreier Halbleitertechnologie und im Kettenzug integriert.

Dadurch lassen sich deutliche Gewichts- und Platzeinsparung gegenüber herkömmlichen mechanischen Schützen realisieren.

Die Steuerspannung beträgt 48 V.



alternativ: Elektroniksteuerung für Heben/Senken und Katzfahren

Erweiterte Elektroniksteuerung in Halbleitertechnologie für die Funktion elektrisch Katzfahren. Bei der Baugröße GM2 ist die Steuerung in einem am Kettenzug angebrachten Zusatzgehäuse integriert.



Elektronischer Hubgrenzschalter (2 Positionen)

Der elektronische Hubgrenzschalter schafft zusätzliche Sicherheit im Betrieb durch zwei frei wählbare Abschaltpunkte. Die Abschaltpunkte für eine höchste und tiefste Hakenstellung sind individuell programmierbar über eine Teach-In-Taste im Hängetaster. Beim Erreichen des jeweiligen Abschaltpunktes wird der Hub- bzw. Senkvorgang in dieser Bewegungsrichtung abgeschaltet. Elektroniksteuerung 48 V erforderlich.

alternativ: Hubgrenzschalter mit 2 zusätzlichen Zwischenpositionen

Erweiterung des elektronischen Hubgrenzschalters um 2 zusätzliche programmierbare Abschaltpunkte, zwischen der oberen und unteren Abschaltposition. Diese können als „Stop-and-Go-Positionen“ angefahren und anschließend auch überfahren werden.

Kreuzhebelschalter für elektrische Endbegrenzung

Vorabschaltung auf langsame Katzfahrgeschwindigkeit vor Erreichen der Katzfahrendanschläge. Die entgegengesetzte Katzfahrbewegung ist nach Überfahren der Schaltpunkte mit langsamer Katzfahrgeschwindigkeit möglich. Schütz-/Elektroniksteuerung erforderlich.

alternativ: Vorabschaltung auf langsame Katzfahrgeschwindigkeit **mit anschließender Endabschaltung** der Katzfahrbewegung vor Erreichen der Katzfahrendanschläge. Die entgegengesetzte Katzfahrbewegung ist auch nach Überfahren der Schaltpunkte mit schneller Katzfahrgeschwindigkeit möglich.



Zusatzabgang am Hebezeug

Das Hebezeug ist ausgestattet mit einer 5-poligen Steckerkupplung (3/N/PE) für den Anschluss eines Zusatzgerätes. Der Abgang ist vor dem Kran Not-Halt geschaltet, so dass die Spannungsversorgung des Zusatzgerätes auch nach Auslösen des Not-Halt gewährleistet ist. Über die Steckerkupplung lässt sich das Zusatzgerät einfach vom Hebezeug trennen und wieder anschließen. Je nach Verwendung muss die Stromzufuhr zum Hebezeug 5-polig ausgeführt werden. (Nicht in Verbindung mit elektrischem Katzfahren möglich)



ABUS Funksteuerung Mini-RC

Funksteuerung ABUS Mini-RC (plug & play) für 2-stufiges Heben/Senken, für eine Reichweite bis zu 25 m. Die Funksteuerung besteht aus einem leichtem Handsender mit Batterien und Gürtelclip, Empfänger mit Steckerverbindung, integrierter Hupe, Not-Halt und Unterspannungserkennung mit Summerwarnung. Der Empfänger lässt sich per „plug & play“ einfach anstelle des Hängetasters am Kettenzug einstecken. Die Steuerung der Hubbewegungen per Funk erfordert die Ausstattung des Kettenzuges mit einer 48V-Steuerung.

alternativ: Mini-RC erweitert für die Funktionen Heben/Senken **und elektrisches Katzfahren**. Bei Steuerung über Funk ist eine elektrische Endbegrenzung der Katzfahrbewegung über Kreuzhebelschalter erforderlich. Für optimale Betriebsabläufe ist eine Vorabschaltung mit anschließender Endabschaltung unbedingt empfehlenswert.



Ausführungen für Sonderspannungen auf Anfrage

440 – 480 V / 60 Hz	208 – 230 V / 60 Hz
220 – 240 V / 50 Hz	550 – 600 V / 60 Hz
360 – 400 V / 60 Hz	460 – 500 V / 50 Hz

ABUS Fahrwerke

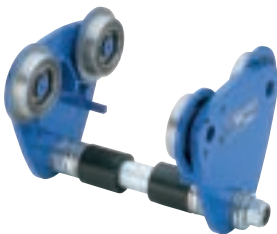

ABUS Handfahrwerke HF

- wälzgelagerte robuste Konstruktion
- praktisch wartungsfrei
- bearbeitete Laufrollen
- Kletter- und Absturzsicherung
- Farbton RAL 5017 (verkehrsblau), passend für viele Kettenzug-Fabrikate
- einstellbar für Flanschbreiten von 42 – 300 mm

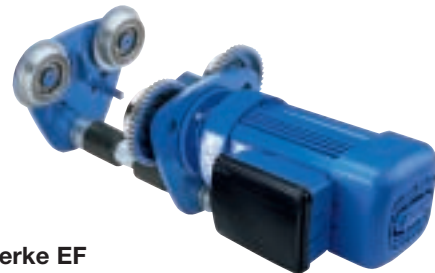

ABUS Elektrofahrwerke EF

- wälzgelagerte robuste Konstruktion
- praktisch wartungsfrei
- Geschwindigkeit 5/20 m/min
- hochwertige Serien-Antriebseinheit
- Schutzart IP 55
- elektromechanische, langlebige Scheibenbremse
- bearbeitete Laufrollen
- Kletter- und Absturzsicherung
- Farbton RAL 5017 (verkehrsblau), passend für viele Kettenzug-Fabrikate
- einstellbar für Flanschbreiten von 42 – 300 mm

Ein wichtiges Thema: Die Triebwerksgruppenermittlung

Neben der Bauart, der Tragfähigkeit, dem Hakenweg und der Hubgeschwindigkeit ist die auf den bestimmungsgemäßen Gebrauch abgestimmte Triebwerksgruppe ein wichtiges Kriterium bei der Auswahl eines Hubwerkes. Serienhebezeuge sind im Regelfall – bei Verwendung gemäß FEM 9.511 – für eine mittlere theoretische Lebensdauer von 10 Jahren konzipiert. Eine nicht den tatsächlichen Einsatzbedingungen entsprechende Auswahl führt u. U. dazu, dass die tatsächliche Lebensdauer weit unter dem Wert von 10 Jahren liegen kann. Dies hat dann unverhältnismäßig hohe Zusatzkosten durch Wartung, Reparatur und vorzeitige Generalüberholung zur Folge. Der Betreiber ist nach UVV BGV D8 und BGV D6 gefordert, bei der wiederkehrenden Prüfung den verbrauchten Anteil der theoretischen Nutzungsdauer zu ermitteln. Mit Ablauf der theoretischen Nutzungsdauer ist das Hebezeug außer Betrieb zu nehmen. Ein Weiterbetrieb ist zulässig, wenn durch einen Sachverständigen festgestellt worden ist, dass einem Weiterbetrieb keine Bedenken entgegenstehen und die Bedingungen für den Weiterbetrieb festgelegt worden sind. In der Regel wird eine Generalüberholung des Hubwerkes angeordnet werden. Somit ist sichergestellt, dass das Hebezeug nur innerhalb einer sicheren Betriebsperiode (S.W.P. – Safe Working Period) betrieben wird.

Der folgenden Tabelle ist die theoretische Nutzungsdauer D in Stunden für die Triebwerksgruppen 1Bm, 1Am, 2m, 3m und 4m zu entnehmen.

	Triebwerksgruppe	1Bm/M3	1Am/M4	2m/M5	3m/M6	4m/M7
Zelle	Lastkollektiv	Theoretische Nutzung D (h)				
1	leicht	3 200	6 300	12 500	25 000	50 000
2	mittel	1 600	3 200	6 300	12 500	25 000
3	schwer	800	1 600	3 200	6 300	12 500
4	sehr schwer	400	800	1 600	3 200	6 300

Mit Hilfe der nachstehenden Tabelle wird in Kenntnis der mittleren Laufzeit t_m und des Lastkollektivs die richtige Triebwerksgruppe nach DIN 15020 bzw. FEM 9.511 gewählt.

Lastkollektiv	Definition des Lastkollektivs	Mittlere Laufzeit t_m je Arbeitstag in h					
		1Bm	1Am	2m	3m	4m	
1 (leicht)	($k \leq 0,50$) Nur ausnahmsweise Höchstbeanspruchung, überwiegend sehr geringe Beanspruchung, kleine Totlast		≤ 2	2 – 4	4 – 8	8 – 16	> 16
2 (mittel)	($0,50 < k \leq 0,63$) Öfter Höchstbeanspruchung, laufend geringe Beanspruchung, mittlere Totlast		≤ 1	1 – 2	2 – 4	4 – 8	8 – 16
3 (schwer)	($0,63 < k \leq 0,80$) Häufig Höchstbeanspruchung, laufend mittlere Beanspruchung, große Totlast		$\leq 0,5$	0,5 – 1	1 – 2	2 – 4	4 – 8
4 (sehr schwer)	($0,80 < k \leq 1$) Regelmäßig Höchstbeanspruchung, sehr große Totlast		$\leq 0,25$	0,25 – 0,5	0,5 – 1	1 – 2	2 – 4
Triebwerksgruppe nach DIN 15020 bzw. FEM 9.511		1Bm	1Am	2m	3m	4m	

Zur Ermittlung der Triebwerksgruppe ist neben der mittleren Laufzeit t_m (kumulierte Arbeitszeit des Hubwerkes pro Tag) die richtige Einschätzung bzw. Ermittlung des Lastkollektivs k erforderlich. Die Ermittlung erfolgt nach folgender Formel:

$$t_m = \frac{2 \times \text{mittlere Hubhöhe (m)} \times \text{Spiel (1/h)} \times \text{Arbeitszeit (h/Tag)}}{60 \text{ (min/h)} \times \text{Hubgeschwindigkeit (m/min)}}$$

mittlere Hubhöhe:

durchschnittlich durchfahrener Hubweg

Spiele:

durchschnittliche Anzahl an Hubvorgängen pro Stunde (1 Spiel besteht aus einmaligem Anheben und Absetzen einer Last, d. h. 2 x durchfahrener Hubweg) (ablaufbedingte Leerhübe sind zu addieren, wirken sich jedoch reduzierend auf das im folgenden anzunehmende Lastkollektiv aus)

Arbeitszeit:

geleistete Arbeitszeit pro Tag, innerhalb der die o. g. durchschnittlichen Spiele pro Stunde geleistet werden

Hubgeschwindigkeit:

durchschnittliche Hubgeschwindigkeit, in der Regel die max. Hubgeschwindigkeit, mit der die Spiele abgearbeitet werden

Die Einstufung eines Hebezeuges in die nächsthöhere FEM-Gruppe bedeutet demnach bei gleichen Einsatzbedingungen eine Verdoppelung der theoretischen Lebensdauer.

Zu diesem komplexen Thema gibt die FEM 9.755 sowie der 4. Nachtrag zur BGV D8 UVV Winden, Hub- und Zuggeräte und deren Durchführungsanweisung genauere Auskünfte. Auf Wunsch übersenden wir Ihnen gerne unseren ABUS Planungsservice zur Ermittlung der richtigen Triebwerksgruppe sowie einen Fachbeitrag zum Thema der Restlebensdauerbeurteilung.

Auswahltabelle Elektro-Kettenzüge (Betriebsspannung 400 V, 50 Hz, 3 Ph)

Haupthub	3 m/min	4 m/min	5 m/min	6 m/min		8 m/min		10 m/min		12 m/min	16 m/min	20 m/min
Strangzahl	2/1	2/1	2/1	1/1	2/1	1/1	2/1	1/1	2/1	1/1	1/1	1/1
Tragfähigkeit kg												
80				GM2 (4m)		GM2 (4m)		GM2 (4m)		GM2 (4m)	GM2 (4m)	GM2 (3m)
100				GM2 (4m)		GM2 (4m)		GM2 (4m)		GM2 (4m)	GM2 (3m)	GM2 (2m)
125				GM2 (4m)		GM2 (4m)		GM2 (4m)		GM2 (3m)	GM2 (2m)	
160	GM2 (4m)	GM2 (4m)	GM2 (4m)	GM2 (4m)	GM2 (4m)	GM2 (4m)	GM2 (4m)	GM2 (3m)	GM2 (3m)	GM2 (2m)		
200	GM2 (4m)	GM2 (4m)	GM2 (4m)	GM2 (3m)	GM2 (4m)	GM2 (3m)	GM2 (3m)	GM2 (2m)	GM2 (2m)			
250	GM2 (4m)	GM2 (4m)	GM2 (4m)	GM2 (2m)	GM2 (3m)	GM2 (2m)	GM2 (2m)	GM4 (4m)		GM4 (4m)	GM4 (3m)	GM4 (2m)
						GM4 (4m)						
320	GM2 (4m)	GM2 (4m)	GM2 (3m)	GM2 (1Am)	GM2 (2m)	GM4 (4m)		GM4 (4m)		GM4 (3m)	GM4 (2m)	
400	GM2 (3m)	GM2 (3m)	GM2 (2m)			GM4 (3m)		GM4 (3m)		GM4 (2m)		
500	GM2 (2m)	GM2 (2m)	GM4 (4m)		GM4 (4m)	GM4 (2m)	GM4 (3m)	GM4 (2m)	GM4 (2m)			
		GM4 (4m)										
630	GM2 (1Am)	GM4 (4m)	GM4 (4m)	GM6 (4m)	GM4 (3m)	GM4 (1Am)	GM4 (2m)	GM6 (4m)		GM6 (3m)	GM6 (3m)	
						GM6 (4m)						
800		GM4 (3m)	GM4 (3m)	GM6 (3m)	GM4 (2m)	GM6 (3m)		GM6 (3m)		GM6 (2m)	GM8 (3m)	GM8 (2m)
						GM8 (3m)		GM8 (3m)		GM8 (3m)		
1000		GM4 (2m)	GM4 (2m)	GM6 (2m)		GM6 (2m)		GM6 (2m)		GM8 (3m)	GM8 (2m)	
						GM8 (3m)		GM8 (3m)				
1250	GM6 (4m)	GM4 (1Am)	GM6 (4m)	GM6 (1Am)	GM6 (3m)	GM6 (1Am)	GM6 (3m)	GM8 (2m)		GM8 (2m)		
		GM6 (4m)				GM8 (3m)						
1600	GM6 (3m)	GM6 (3m)	GM6 (3m)		GM6 (2m)	GM8 (2m)	GM8 (3m)	GM8 (1Am)	GM8 (2m)			
		GM8 (3m)	GM8 (3m)		GM8 (3m)							
2000	GM6 (2m)	GM6 (2m)	GM6 (2m)		GM8 (3m)	GM8 (1Am)	GM8 (2m)					
		GM8 (3m)	GM8 (3m)									
2500	GM6 (1Am)	GM6 (1Am)	GM8 (2m)		GM8 (2m)							
		GM8 (3m)										
3200		GM8 (2m)	GM8 (1Am)									
4000		GM8 (1Am)										

Auswahltabelle Elektro-Kettenzüge (Betriebsspannung 230 V, 50 Hz, 1 Ph)

Haupthub	6 m/min (stufenlos)	12 m/min (stufenlos)
Strangzahl	2/1	1/1
Tragfähigkeit kg		
100		GMC (1Am)
200	GMC (1Am)	

Erklärung der Typenbezeichnung

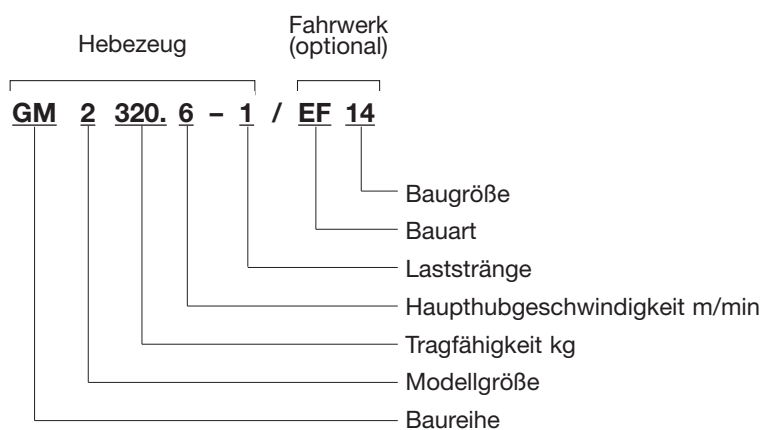

Elektro-Kettenzüge ABUCompact GM2 bis GM8

(Betriebsspannung 400V, 50 Hz, 3 Ph)

Tragfähigkeit kg	Hubgeschwindigkeit m/min	FEM/ISO	Typ	Laststränge	Haken	Motor			mit Handfahwerk	mit Elektrofahrwerk
						kw	%ED	c/h	Typ	Typ
80	1,5 / 6	4m / M7	GM2 80.6-1	1	012	0,09 / 0,35	60	360	HF 3	EF 14
80	2 / 8	4m / M7	GM2 80.8-1	1	012	0,09 / 0,35	60	360	HF 3	EF 14
80	2,5 / 10	4m / M7	GM2 80.10-1	1	012	0,09 / 0,35	60	360	HF 3	EF 14
80	3 / 12	4m / M7	GM2 80.12-1	1	012	0,09 / 0,35	60	360	HF 3	EF 14
80	4 / 16	4m / M7	GM2 80.16-1	1	012	0,09 / 0,35	60	360	HF 3	EF 14
80	5 / 20	3m / M6	GM2 80.20-1	1	012	0,09 / 0,35	60	360	HF 3	EF 14
100	1,5 / 6	4m / M7	GM2 100.6-1	1	012	0,09 / 0,35	60	360	HF 3	EF 14
100	2 / 8	4m / M7	GM2 100.8-1	1	012	0,09 / 0,35	60	360	HF 3	EF 14
100	2,5 / 10	4m / M7	GM2 100.10-1	1	012	0,09 / 0,35	60	360	HF 3	EF 14
100	3 / 12	4m / M7	GM2 100.12-1	1	012	0,09 / 0,35	60	360	HF 3	EF 14
100	4 / 16	3m / M6	GM2 100.16-1	1	012	0,09 / 0,35	60	360	HF 3	EF 14
100	5 / 20	2m / M5	GM2 100.20-1	1	012	0,09 / 0,35	60	360	HF 3	EF 14
125	1,5 / 6	4m / M7	GM2 125.6-1	1	012	0,09 / 0,35	60	360	HF 3	EF 14
125	2 / 8	4m / M7	GM2 125.8-1	1	012	0,09 / 0,35	60	360	HF 3	EF 14
125	2,5 / 10	4m / M7	GM2 125.10-1	1	012	0,09 / 0,35	60	360	HF 3	EF 14
125	3 / 12	3m / M6	GM2 125.12-1	1	012	0,09 / 0,35	60	360	HF 3	EF 14
125	4 / 16	2m / M5	GM2 125.16-1	1	012	0,09 / 0,35	60	360	HF 3	EF 14
160	1,5 / 6	4m / M7	GM2 160.6-1	1	012	0,09 / 0,35	60	360	HF 3	EF 14
160	2 / 8	4m / M7	GM2 160.8-1	1	012	0,09 / 0,35	60	360	HF 3	EF 14
160	2,5 / 10	3m / M6	GM2 160.10-1	1	012	0,09 / 0,35	60	360	HF 3	EF 14
160	3 / 12	2m / M5	GM2 160.12-1	1	012	0,09 / 0,35	60	360	HF 3	EF 14
160	0,8 / 3	4m / M7	GM2 160.3-2	2	05	0,09 / 0,35	60	360	HF 3	EF 14
160	1 / 4	4m / M7	GM2 160.4-2	2	05	0,09 / 0,35	60	360	HF 3	EF 14
160	1,3 / 5	4m / M7	GM2 160.5-2	2	05	0,09 / 0,35	60	360	HF 3	EF 14
160	1,5 / 6	4m / M7	GM2 160.6-2	2	05	0,09 / 0,35	60	360	HF 3	EF 14
160	2 / 8	4m / M7	GM2 160.8-2	2	05	0,09 / 0,35	60	360	HF 3	EF 14
160	2,5 / 10	3m / M6	GM2 160.10-2	2	05	0,09 / 0,35	60	360	HF 3	EF 14
200	1,5 / 6	3m / M6	GM2 200.6-1	1	012	0,09 / 0,35	60	360	HF 3	EF 14
200	2 / 8	3m / M6	GM2 200.8-1	1	012	0,09 / 0,35	60	360	HF 3	EF 14
200	2,5 / 10	2m / M5	GM2 200.10-1	1	012	0,09 / 0,35	60	360	HF 3	EF 14
200	0,8 / 3	4m / M7	GM2 200.3-2	2	05	0,09 / 0,35	60	360	HF 3	EF 14
200	1 / 4	4m / M7	GM2 200.4-2	2	05	0,09 / 0,35	60	360	HF 3	EF 14
200	1,3 / 5	4m / M7	GM2 200.5-2	2	05	0,09 / 0,35	60	360	HF 3	EF 14
200	1,5 / 6	4m / M7	GM2 200.6-2	2	05	0,09 / 0,35	60	360	HF 3	EF 14
200	2 / 8	3m / M6	GM2 200.8-2	2	05	0,09 / 0,35	60	360	HF 3	EF 14
200	2,5 / 10	2m / M5	GM2 200.10-2	2	05	0,09 / 0,35	60	360	HF 3	EF 14
250	1,5 / 6	2m / M5	GM2 250.6-1	1	012	0,09 / 0,35	60	360	HF 3	EF 14
250	2 / 8	2m / M5	GM2 250.8-1	1	012	0,09 / 0,35	60	360	HF 3	EF 14
250	0,8 / 3	4m / M7	GM2 250.3-2	2	05	0,09 / 0,35	60	360	HF 3	EF 14
250	1 / 4	4m / M7	GM2 250.4-2	2	05	0,09 / 0,35	60	360	HF 3	EF 14
250	1,3 / 5	4m / M7	GM2 250.5-2	2	05	0,09 / 0,35	60	360	HF 3	EF 14
250	1,5 / 6	3m / M6	GM2 250.6-2	2	05	0,09 / 0,35	60	360	HF 3	EF 14
250	2 / 8	2m / M5	GM2 250.8-2	2	05	0,09 / 0,35	60	360	HF 3	EF 14
250	2 / 8	4m / M7	GM4 250.8-1	1	025	0,22 / 0,9	60	360	HF 3	EF 14
250	2,5 / 10	4m / M7	GM4 250.10-1	1	025	0,22 / 0,9	60	360	HF 3	EF 14
250	3 / 12	4m / M7	GM4 250.12-1	1	025	0,22 / 0,9	60	360	HF 3	EF 14
250	4 / 16	3m / M6	GM4 250.16-1	1	025	0,22 / 0,9	60	360	HF 3	EF 14
250	5 / 20	2m / M5	GM4 250.20-1	1	025	0,22 / 0,9	60	360	HF 3	EF 14

Tragfähigkeit kg	Hubgeschwindigkeit m/min	FEM/ISO	Typ	Laststränge	Haken	Motor			mit Handfahrrwerk	mit Elektrofahrwerk
						kw	%ED	c/h	Typ	Typ
320	1,5 / 6	1Am / M4	GM2 320.6-1	1	025	0,09/0,35	60	360	HF 6	EF 14
320	0,8 / 3	4m / M7	GM2 320.3-2	2	05	0,09/0,35	60	360	HF 6	EF 14
320	1 / 4	4m / M7	GM2 320.4-2	2	05	0,09/0,35	60	360	HF 6	EF 14
320	1,3 / 5	3m / M6	GM2 320.5-2	2	05	0,09/0,35	60	360	HF 6	EF 14
320	1,5 / 6	2m / M5	GM2 320.6-2	2	05	0,09/0,35	60	360	HF 6	EF 14
320	2 / 8	4m / M7	GM4 320.8-1	1	025	0,22/0,9	60	360	HF 6	EF 14
320	2,5 / 10	4m / M7	GM4 320.10-1	1	025	0,22/0,9	60	360	HF 6	EF 14
320	3 / 12	3m / M6	GM4 320.12-1	1	025	0,22/0,9	60	360	HF 6	EF 14
320	4 / 16	2m / M5	GM4 320.16-1	1	025	0,22/0,9	60	360	HF 6	EF 14
400	0,8 / 3	3m / M6	GM2 400.3-2	2	05	0,09/0,35	60	360	HF 6	EF 14
400	1 / 4	3m / M6	GM2 400.4-2	2	05	0,09/0,35	60	360	HF 6	EF 14
400	1,3 / 5	2m / M5	GM2 400.5-2	2	05	0,09/0,35	60	360	HF 6	EF 14
400	2 / 8	3m / M6	GM4 400.8-1	1	025	0,22/0,9	60	360	HF 6	EF 14
400	2,5 / 10	3m / M6	GM4 400.10-1	1	025	0,22/0,9	60	360	HF 6	EF 14
400	3 / 12	2m / M5	GM4 400.12-1	1	025	0,22/0,9	60	360	HF 6	EF 14
500	0,8 / 3	2m / M5	GM2 500.3-2	2	05	0,09/0,35	60	360	HF 6	EF 14
500	1 / 4	2m / M5	GM2 500.4-2	2	05	0,09/0,35	60	360	HF 6	EF 14
500	2 / 8	2m / M5	GM4 500.8-1	1	025	0,22/0,9	60	360	HF 6	EF 14
500	2,5 / 10	2m / M5	GM4 500.10-1	1	025	0,22/0,9	60	360	HF 6	EF 14
500	1 / 4	4m / M7	GM4 500.4-2	2	05	0,22/0,9	60	360	HF 6	EF 14
500	1,3 / 5	4m / M7	GM4 500.5-2	2	05	0,22/0,9	60	360	HF 6	EF 14
500	1,5 / 6	4m / M7	GM4 500.6-2	2	05	0,22/0,9	60	360	HF 6	EF 14
500	2 / 8	3m / M6	GM4 500.8-2	2	05	0,22/0,9	60	360	HF 6	EF 14
500	2,5 / 10	2m / M5	GM4 500.10-2	2	05	0,22/0,9	60	360	HF 6	EF 14
630	0,8 / 3	1Am / M4	GM2 630.3-2	2	05	0,09/0,35	60	360	HF 14	EF 14
630	2 / 8	1Am / M4	GM4 630.8-1	1	025	0,22/0,9	60	360	HF 14	EF 14
630	1 / 4	4m / M7	GM4 630.4-2	2	05	0,22/0,9	60	360	HF 14	EF 14
630	1,3 / 5	4m / M7	GM4 630.5-2	2	05	0,22/0,9	60	360	HF 14	EF 14
630	1,5 / 6	3m / M6	GM4 630.6-2	2	05	0,22/0,9	60	360	HF 14	EF 14
630	2 / 8	2m / M5	GM4 630.8-2	2	05	0,22/0,9	60	360	HF 14	EF 14
630	1,5 / 6	4m / M7	GM6 630.6-1	1	05	0,4/1,7	50	300	HF 14	EF 14
630	2 / 8	4m / M7	GM6 630.8-1	1	05	0,4/1,7	50	300	HF 14	EF 14
630	2,5 / 10	4m / M7	GM6 630.10-1	1	05	0,4/1,7	50	300	HF 14	EF 14
630	3 / 12	3m / M6	GM6 630.12-1	1	05	0,4/1,7	50	300	HF 14	EF 14
630	4 / 16	3m / M6	GM6 630.16-1	1	05	0,4/1,7	50	300	HF 14	EF 14
800	1 / 4	3m / M6	GM4 800.4-2	2	05	0,22/0,9	60	360	HF 14	EF 14
800	1,3 / 5	3m / M6	GM4 800.5-2	2	05	0,22/0,9	60	360	HF 14	EF 14
800	1,5 / 6	2m / M5	GM4 800.6-2	2	05	0,22/0,9	60	360	HF 14	EF 14
800	1,5 / 6	3m / M6	GM6 800.6-1	1	05	0,4/1,7	50	300	HF 14	EF 14
800	2 / 8	3m / M6	GM6 800.8-1	1	05	0,4/1,7	50	300	HF 14	EF 14
800	2,5 / 10	3m / M6	GM6 800.10-1	1	05	0,4/1,7	50	300	HF 14	EF 14
800	3 / 12	2m / M5	GM6 800.12-1	1	05	0,4/1,7	50	300	HF 14	EF 14
800	1,3 / 8	3m / M6	GM8 800.8-1	1	05	0,2/1,3	50	300	HF 22	EF 22
800	1,7 / 10	3m / M6	GM8 800.10-1	1	05	0,3/1,6	50	300	HF 22	EF 22
800	2 / 12	3m / M6	GM8 800.12-1	1	05	0,33/2	50	300	HF 22	EF 22
800	2,7 / 16	3m / M6	GM8 800.16-1	1	05	0,4/2,5	50	300	HF 22	EF 22
800	3,3 / 20	2m / M5	GM8 800.20-1	1	05	0,5/3	40	240	HF 22	EF 22

Elektro-Kettenzüge ABUCompact GM2 bis GM8

(Betriebsspannung 400V, 50 Hz, 3 Ph)

Tragfähigkeit kg	Hubgeschwindigkeit m/min	FEM/ISO	Typ	Laststränge	Haken	Motor			mit Handfahwerk	mit Elektrofahrwerk
						kw	%ED	c/h	Typ	Typ
1000	1 / 4	2m / M5	GM4 1000.4-2	2	05	0,22/0,9	60	360	HF 14	EF 14
1000	1,3 / 5	2m / M5	GM4 1000.5-2	2	05	0,22/0,9	60	360	HF 14	EF 14
1000	1,5 / 6	2m / M5	GM6 1000.6-1	1	05	0,4/1,7	50	300	HF 14	EF 14
1000	2 / 8	2m / M5	GM6 1000.8-1	1	05	0,4/1,7	50	300	HF 14	EF 14
1000	2,5 / 10	2m / M5	GM6 1000.10-1	1	05	0,4/1,7	50	300	HF 14	EF 14
1000	1,3 / 8	3m / M6	GM8 1000.8-1	1	05	0,3/1,6	50	300	HF 22	EF 22
1000	1,7 / 10	3m / M6	GM8 1000.10-1	1	05	0,33/2	50	300	HF 22	EF 22
1000	2 / 12	3m / M6	GM8 1000.12-1	1	05	0,4/2,5	50	300	HF 22	EF 22
1000	2,7 / 16	2m / M5	GM8 1000.16-1	1	05	0,5/3	40	240	HF 22	EF 22
1250	1 / 4	1Am / M4	GM4 1250.4-2	2	05	0,22/0,9	60	360	HF 14	EF 14
1250	1,5 / 6	1Am / M4	GM6 1250.6-1	1	05	0,4/1,7	50	300	HF 14	EF 14
1250	2 / 8	1Am / M4	GM6 1250.8-1	1	05	0,4/1,7	50	300	HF 14	EF 14
1250	0,8 / 3	4m / M7	GM6 1250.3-2	2	1	0,4/1,7	50	300	HF 14	EF 14
1250	1 / 4	4m / M7	GM6 1250.4-2	2	1	0,4/1,7	50	300	HF 14	EF 14
1250	1,3 / 5	4m / M7	GM6 1250.5-2	2	1	0,4/1,7	50	300	HF 14	EF 14
1250	1,5 / 6	3m / M6	GM6 1250.6-2	2	1	0,4/1,7	50	300	HF 14	EF 14
1250	2 / 8	3m / M6	GM6 1250.8-2	2	1	0,4/1,7	50	300	HF 14	EF 14
1250	1,3 / 8	3m / M6	GM8 1250.8-1	1	05	0,33/2	50	300	HF 22	EF 22
1250	1,7 / 10	2m / M5	GM8 1250.10-1	1	05	0,4/2,5	40	240	HF 22	EF 22
1250	2 / 12	2m / M5	GM8 1250.12-1	1	05	0,5/3	40	240	HF 22	EF 22
1600	0,8 / 3	3m / M6	GM6 1600.3-2	2	1	0,4/1,7	50	300	HF 22	EF 22
1600	1 / 4	3m / M6	GM6 1600.4-2	2	1	0,4/1,7	50	300	HF 22	EF 22
1600	1,3 / 5	3m / M6	GM6 1600.5-2	2	1	0,4/1,7	50	300	HF 22	EF 22
1600	1,5 / 6	2m / M5	GM6 1600.6-2	2	1	0,4/1,7	50	300	HF 22	EF 22
1600	1,3 / 8	2m / M5	GM8 1600.8-1	1	05	0,4/2,5	40	240	HF 22	EF 22
1600	1,7 / 10	1Am / M4	GM8 1600.10-1	1	05	0,5/3	40	240	HF 22	EF 22
1600	0,7 / 4	3m / M6	GM8 1600.4-2	2	1	0,2/1,3	50	300	HF 22	EF 22
1600	0,8 / 5	3m / M6	GM8 1600.5-2	2	1	0,3/1,6	50	300	HF 22	EF 22
1600	1 / 6	3m / M6	GM8 1600.6-2	2	1	0,33/2	50	300	HF 22	EF 22
1600	1,3 / 8	3m / M6	GM8 1600.8-2	2	1	0,4/2,5	50	300	HF 22	EF 22
1600	1,7 / 10	2m / M5	GM8 1600.10-2	2	1	0,5/3	40	240	HF 22	EF 22
2000	0,8 / 3	2m / M5	GM6 2000.3-2	2	1	0,4/1,7	50	300	HF 22	EF 22
2000	1 / 4	2m / M5	GM6 2000.4-2	2	1	0,4/1,7	50	300	HF 22	EF 22
2000	1,3 / 5	2m / M5	GM6 2000.5-2	2	1	0,4/1,7	50	300	HF 22	EF 22
2000	1,3 / 8	1Am / M4	GM8 2000.8-1	1	05	0,5/3	40	240	HF 22	EF 22
2000	0,7 / 4	3m / M6	GM8 2000.4-2	2	1	0,3/1,6	50	300	HF 22	EF 22
2000	0,8 / 5	3m / M6	GM8 2000.5-2	2	1	0,33/2	50	300	HF 22	EF 22
2000	1 / 6	3m / M6	GM8 2000.6-2	2	1	0,4/2,5	50	300	HF 22	EF 22
2000	1,3 / 8	2m / M5	GM8 2000.8-2	2	1	0,5/3	40	240	HF 22	EF 22
2500	0,8 / 3	1Am / M4	GM6 2500.3-2	2	1	0,4/1,7	50	300	HF 36	EF 36
2500	1 / 4	1Am / M4	GM6 2500.4-2	2	1	0,4/1,7	50	300	HF 36	EF 36
2500	0,7 / 4	3m / M6	GM8 2500.4-2	2	1	0,33/2	50	300	HF 36	EF 36
2500	0,8 / 5	2m / M5	GM8 2500.5-2	2	1	0,4/2,5	40	240	HF 36	EF 36
2500	1 / 6	2m / M5	GM8 2500.6-2	2	1	0,5/3	40	240	HF 36	EF 36
3200	0,7 / 4	2m / M5	GM8 3200.4-2	2	1	0,4/2,5	40	240	HF 36	EF 36
3200	0,8 / 5	1Am / M4	GM8 3200.5-2	2	1	0,5/3	40	240	HF 36	EF 36
4000	0,7 / 4	1Am / M4	GM8 4000.4-2	2	1	0,5/3	40	240	HF 50	EF 50

Längere Hakenwege/Steuerleitungen

Typ	Laststränge	Hakenweg	Kettenspeichergröße
		mm	
GM2	1	3000	1
GM2	1	4000	3
GM2	1	5000	3
GM2	1	6000	3
GM2	1	8000	3
GM2	1	10000	3
GM2	1	12000	4
GM2	1	16000	4
GM2	1	20000	4
GM2	1	24000	4
GM2	1	32000	6
GM2	2	3000	3
GM2	2	4000	3
GM2	2	5000	3
GM2	2	6000	4
GM2	2	8000	4
GM2	2	10000	4
GM2	2	12000	4
GM2	2	16000	6
GM4	1	3000	3
GM4	1	4000	3
GM4	1	5000	4
GM4	1	6000	4
GM4	1	8000	4
GM4	1	10000	4
GM4	1	12000	6
GM4	1	16000	6
GM4	1	20000	6
GM4	1	24000	6
GM4	1	32000	7
GM4	2	3000	4
GM4	2	4000	4
GM4	2	5000	4
GM4	2	6000	6
GM4	2	8000	6
GM4	2	10000	6
GM4	2	12000	6
GM4	2	16000	7
GM6	1	3000	5
GM6	1	4000	5
GM6	1	5000	5
GM6	1	6000	5
GM6	1	8000	5
GM6	1	10000	6
GM6	1	12000	6
GM6	1	16000	6
GM6	1	20000	6
GM6	1	24000	7
GM6	1	32000	7
GM6	2	3000	5
GM6	2	4000	5
GM6	2	5000	6
GM6	2	6000	6
GM6	2	8000	6
GM6	2	10000	6
GM6	2	12000	7
GM6	2	16000	7
GM8	1	3000	7
GM8	1	4000	7
GM8	1	5000	7
GM8	1	6000	7
GM8	1	8000	8
GM8	1	10000	8
GM8	1	12000	8
GM8	1	16000	8
GM8	1	20000	8
GM8	2	3000	7
GM8	2	4000	8
GM8	2	5000	8
GM8	2	6000	8
GM8	2	8000	8
GM8	2	10000	8

Die Steuerleitungs-
länge wird entspre-
chend dem Haken-
weg ausgeführt.
Bei Zwischenlängen
wird der nächste
Standardhakenweg
geliefert.

Zusatzausstattungen

Ausgehend vom Basiszug:

stationäre Ausführung, Hängetaster für Heben/Senken, Steuerung von der Katze,

Betriebsspannung 3~380–415V/ 50 Hz

GM2, GM4, GM6: Direktsteuerung

GM8: Elektroniksteuerung 48 V

Liefermöglichkeiten:

X Lieferbar als Zusatzausstattung mit Mehrpreis

(Z) Kettenzug erhält Zusatzgehäuse für erweiterte Elektrik/Elektronik; größere Einbaumaße beachten!

- nicht lieferbar

Zusatzausstattung (Ausstattungspaket)	Elektrische Bewegungen H/S Heben/Senken H/S/KF Heben/Senken/ Katzfahren	Liefermöglichkeit				Erläuterung zum Lieferumfang
		GM2	GM4	GM6	GM8	
Anschlussstecker für Zusatzgerät 3/N/PE	H/S	X	X	X	–	5-polige Stromzuführung erforderlich
Steuerungserweiterung elektrisch Katzfahren	H/S/KF	X	X	X	X	Hängetaster mit zusätzlichen Befehlstasten, Katzmotorleitung, Elektrik, GM8 mit Elektroniksteuerung 48 V
Elektroniksteuerung 48 V	H/S	X	X	X	standard	elektronische Halbleitersteuerung
	H/S/KF	X (Z)	X	X	standard	

Hubgrenzschalter

elektronisch						
2 Abschaltpositionen	H/S	X	X	X	X	„Teach-in“-Taste im Hängetaster, alternativ mit „Teach-in“-Stecker, inkl. Elektroniksteuerung 48 V
	H/S/KF	X (Z)	X (Z)	X	X	
elektro-mechanisch						
2 Abschaltpositionen	H/S	–	X	X	X	Ausführung für externe Steuerung; Lieferung ohne Steuerleitung, ohne Hängetaster
	H/S/KF	–	X	X	X	
4 Abschaltpositionen	H/S	–	X	X	X	
	H/S/KF	–	X	X	X	
ABUliner Frequenzumrichter	H/S	X (Z)	X (Z)	X (Z)	X (Z)	stufenlose Hubgeschwindigkeit, inkl. elektron. Hubgrenzschalter
	H/S/KF	auf Anfrage	auf Anfrage	auf Anfrage	auf Anfrage	

Funksteuerung

Typ Mini-RC2	H/S	X	X	X	X	inkl. Elektroniksteuerung 48 V und Warnhupe; Hängetaster als Notsteuerung
	H/S/KF	X (Z)	X	X	X	inkl. Elektroniksteuerung 48 V, Grenzscharter Katzfahren und Warnhupe; Hängetaster als Notsteuerung
Typ Cubix	H/S	X	X	X	X	inkl. Elektroniksteuerung 48 V und Warnhupe; Hängetaster als Notsteuerung
	H/S/KF	X (Z)	X	X	X	inkl. Elektroniksteuerung 48 V, Grenzscharter Katzfahren und Warnhupe; Hängetaster als Notsteuerung
Sonderspannungen	H/S H/S/KF	auf Anfrage	auf Anfrage	auf Anfrage	auf Anfrage	Zusatzausstattungen bei Sonderspannungen nur auf Anfrage

Zusatzausstattung (individuell)	Elektrische Bewegungen H/S Heben/Senken H/S/KF Heben/Senken/ Katzfahren	Liefermöglichkeit				Voraussetzungen
		GM2	GM4	GM6	GM8	
Betriebsstundenzähler	H/S H/S/KF	X	X	X	X	
Steuerung über Bedienelement am Lasthaken (vergrößerte C-Maße)						GM2 mit Direkt- oder Elektroniksteuerung 48 V; GM4 nur mit Elektroniksteuerung 48 V
Hakenweg 3000 mm	H/S	X	X	-	-	Kettenzug 1-strängig max. Tragfähigkeit 250 kg
Hakenweg 4000 mm	H/S	X	X	-	-	
Hakenweg 5000 mm	H/S	X	X	-	-	
Sicherheitslasthaken (vergrößerte C-Maße)						
1-strängig	H/S H/S/KF	X	X	X	X	
2-strängig	H/S H/S/KF	X	X	-	-	
Nachrüstung Funksteuerung						Kettenzug mit Elektroniksteuerung 48V
Typ Mini-RC2	H/S	X	X	X	X	
Reichweite bis ca. 25 m	H/S/KF	X (Z)	X	X	X	Grenzschalter Katzfahren erforderlich
Typ Cubix	H/S	X	X	X	X	
Reichweite bis ca. 35 m	H/S/KF	X (Z)	X	X	X	Grenzschalter Katzfahren erforderlich
Grenzschalter Katzfahren	H/S/KF	X	X	X	X	Kettenzug mit Elektronik-/Schützsteuerung 48 V

Liefermöglichkeiten:

X Lieferbar als Zusatzausstattung mit Mehrpreis

(Z) Kettenzug erhält Zusatzgehäuse für erweiterte Elektrik/Elektronik; größere Einbaumaße beachten!

- nicht lieferbar

Reduzierte Ausstattung	Elektrische Bewegungen H/S Heben/Senken H/S/KF Heben/Senken/ Katzfahren	Liefermöglichkeit				Erläuterung zum Lieferumfang
		GM2	GM4	GM6	GM8	
ohne Hängetaster ohne Steuerleitung	H/S H/S/KF	X	X	X	X	
Steuerung extern	H/S H/S/KF	X	X	X	X	mit Anschlussstecker für externe Steuerung, ohne Steuerleitung, ohne Hängetaster

Elektro-Kettenzüge ABUCompact GMC

(Betriebsspannung 230 V, 50 Hz, 1 Ph)

Tragfähigkeit kg	Hubgeschwindigkeit m/min	FEM/ISO	Typ	Laststränge	Hakenweg m	Haken	Motor			mit Handfahrwerk Typ
							kW	%ED	c/h	
100	0,7 / 12	1Am / M4	GMC 100.12-1	1	3	012	0,43	40	240	HF 3
					6					
					10					
					20					
200	0,3 / 6	1Am / M4	GMC 200.6-2	2	3	025	0,43	40	240	HF 3
					6					
					10					

ABUS Klemmpuffer



Auswahltabelle Form-Katzpuffer								
Ausführung Größe	Baumaße in mm							Gewicht kg
	Bauteil				Gummi			
	b	c	d	a	e	g	k	
alpha	110	20	63	45	40	15	26	2,6
beta	170	32	90	80	60	35	30	5,9

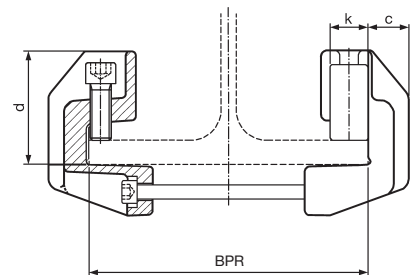

Ausführung Größe	Träger		Einsatz bei ABUS Elektro-Kettenzug	Bestell- Nr.
	BPR mm	t mm		
alpha	64 – 120	≤ 20,5	ABUCompact	37329
	121 – 190	≤ 20,5	GMC bis GM8	37434
	191 – 243	≤ 20,5	bis 2,5 t	37435
	244 – 300	≤ 20,5	Tragfähigkeit	37443
beta	110 – 160	≤ 30,0	ABUCompact	37444
	161 – 230	≤ 30,0	GM6/GM8	37445
	231 – 283	≤ 30,0	von 2,5 bis 4,0 t	37446
	284 – 340	≤ 30,0	Tragfähigkeit	37447

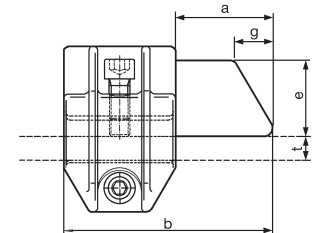

ABUS Katzstrommitnehmer

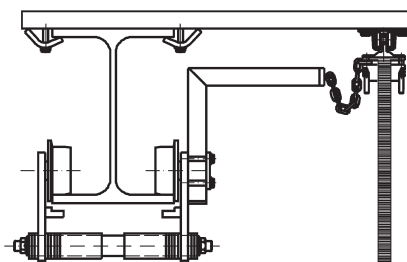

Gewicht kg	Bestell-Nr.
3,5	11898

ABUS Stromzuführung als Schleppleitung*

* für Bahnlängen
≤ 30 m

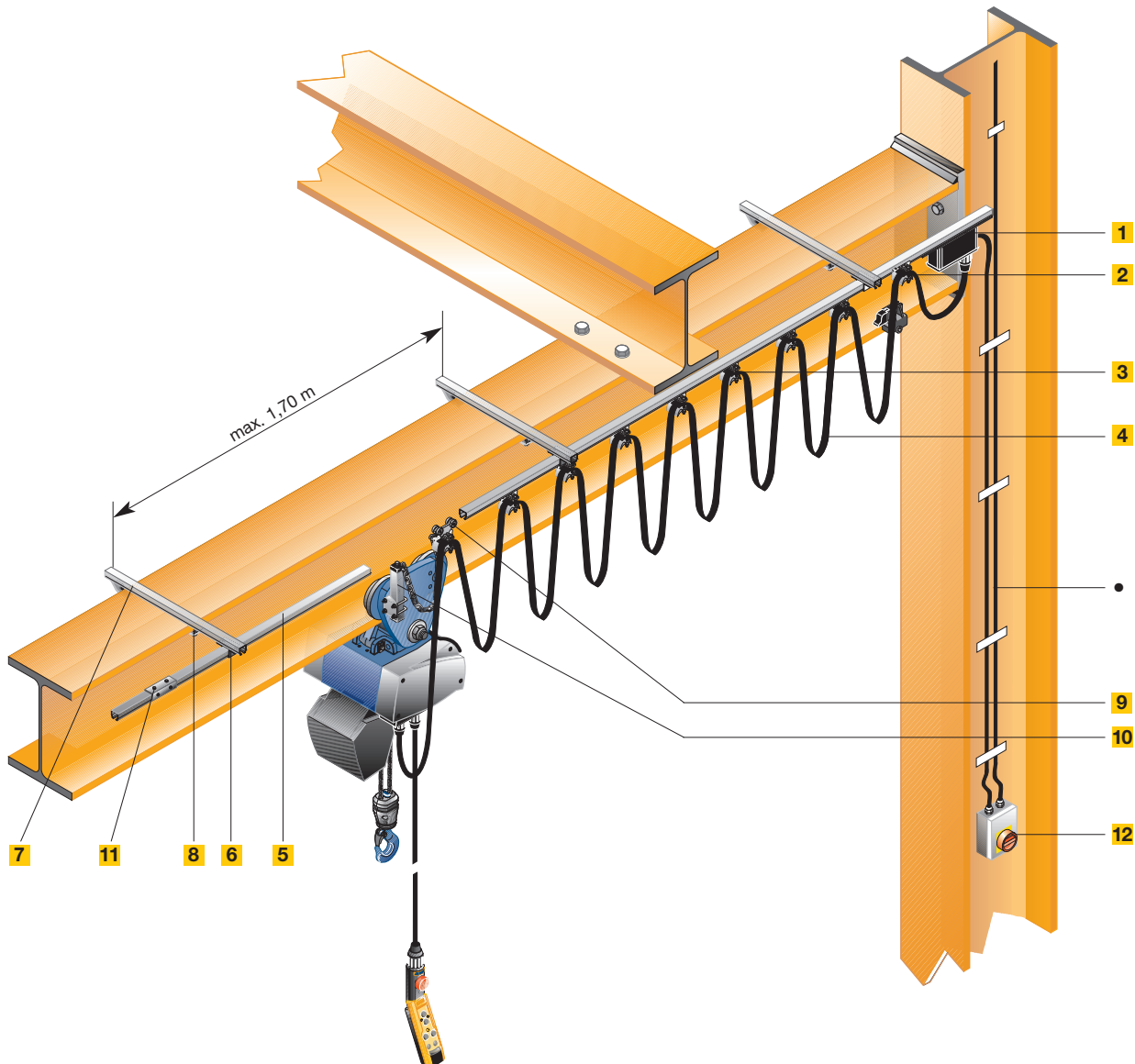

■ Serienausstattung

- | | | |
|--|------------------------------|--------------------------------|
| 1 Übergangsklemmenkasten (Flachleitung/Rundleitung) | 5 Laufschiene | 9 Mitnehmerwagen |
| 2 Endklemme | 6 Schienenhalter | 10 Katzstrommitnehmer |
| 3 Flachleitungswagen | 7 Befestigungskonsole | 11 Schienenverbinder |
| 4 Flachleitung | 8 Spannpratzen | 12 Netzanschlusschalter |

Fixe Bauteile

Übergangsklemmenkasten, Endklemme, Mitnehmerwagen, Netzanschlusschalter, Katzstrommitnehmer

Längenabhängige Bauteile

Flachleitungswagen, Flachleitung, Laufschiene, Schienenhalter, Schienenverbinder, Befestigungskonsole, Spannpratzen

- Steigleitung inkl. Zubehör vom Netzanschlusschalter und von dort zum Klemmenkasten ist bauseitige Leistung.

Bei der Auslegung der Schleppleitung ist der Spannungsabfall zu berücksichtigen.

Lieferung vorkonfektioniert (d.h. Flachleitung auf Leitungswagen, Mitnehmerwagen und Endklemme montiert).

* für Bahnlängen
≤ 30 m

ABUS Schleppleitung mit verfahrbarer Steuerung*

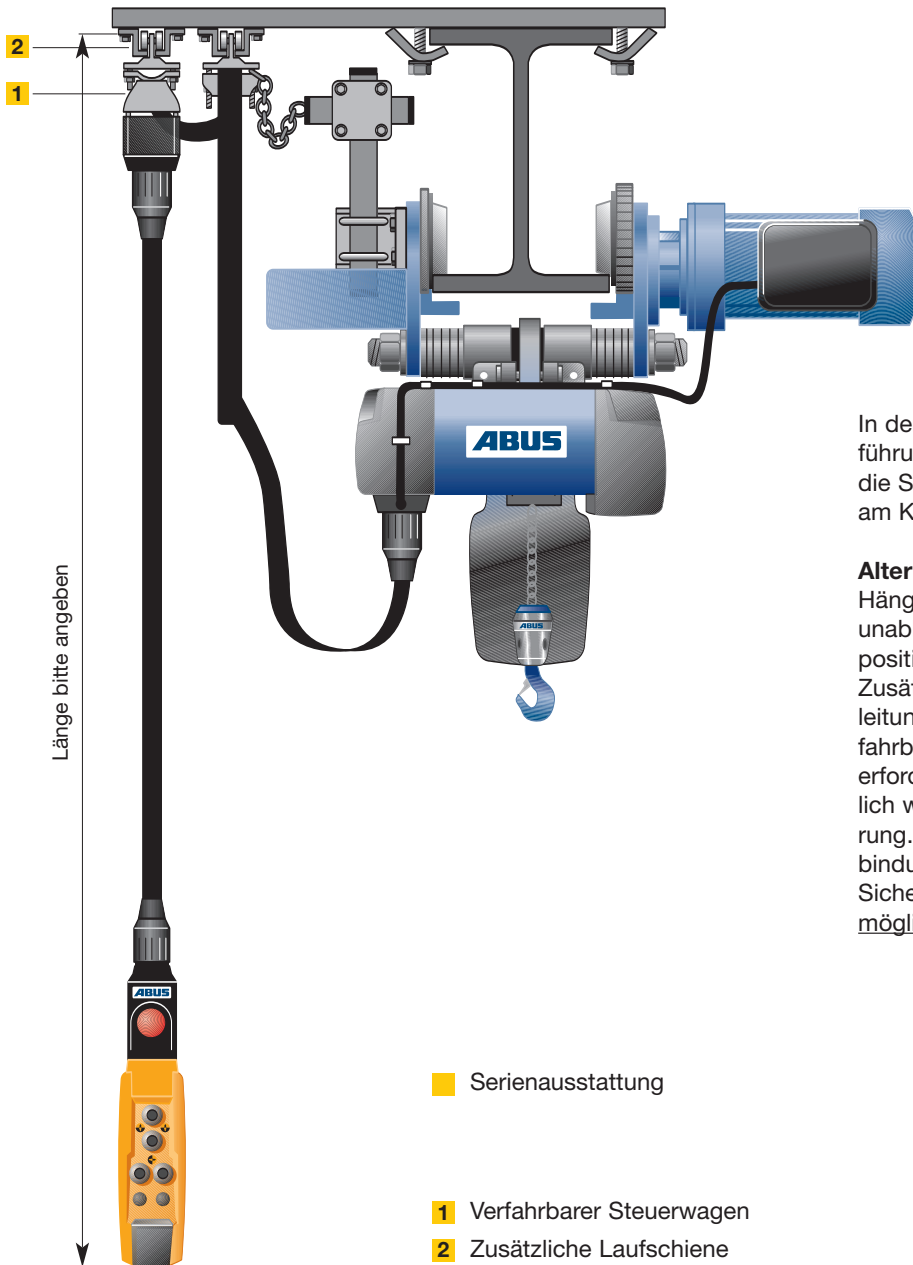

Länge bitte angeben

■ Serienausstattung

1 Verfahrbarer Steuerwagen

2 Zusätzliche Laufschiene

In der serienmäßigen Normalausführung ist der Hängetaster über die Schnellsteckverbindung direkt am Kettenzug installiert.

Alternative:

Hängetaster längs der Katzbahn unabhängig von der Hebezeugposition verfahrbar. Zusätzliche Laufschiene, Flachleitung, Leitungswagen und verfahrbarer Steuerwagen mit Stecker erforderlich. Ausführung grundsätzlich wie Flachleitungsstromzuführung. Verfahrbare Steuerung in Verbindung mit Stromzuführung über Sicherheits-Schleifleitung ist nicht möglich.

Fixe Bauteile

Fixe Bauteile wie bei Schleppleitungs-Stromzuführung auf Seite 19 und zusätzlich: Endklemme, verfahrbarer Steuerwagen, Verschraubungen, Endanschlag

Längenabhängige Bauteile

Längenabhängige Bauteile wie bei Schleppleitungs-Stromzuführung auf Seite 19 und zusätzlich: Leitungswagen, Flachleitungen, Schienenhalter, Schienenverbinder für verfahrbare Steuerung

Bei der Auslegung der Schleppleitung ist der Spannungsabfall zu berücksichtigen.

Lieferung vorkonfektioniert (d.h. Flachleitung auf Leitungswagen, Mitnehmerwagen und Endklemme montiert).

ABUS Stromzuführung als Sicherheitsschleifleitung

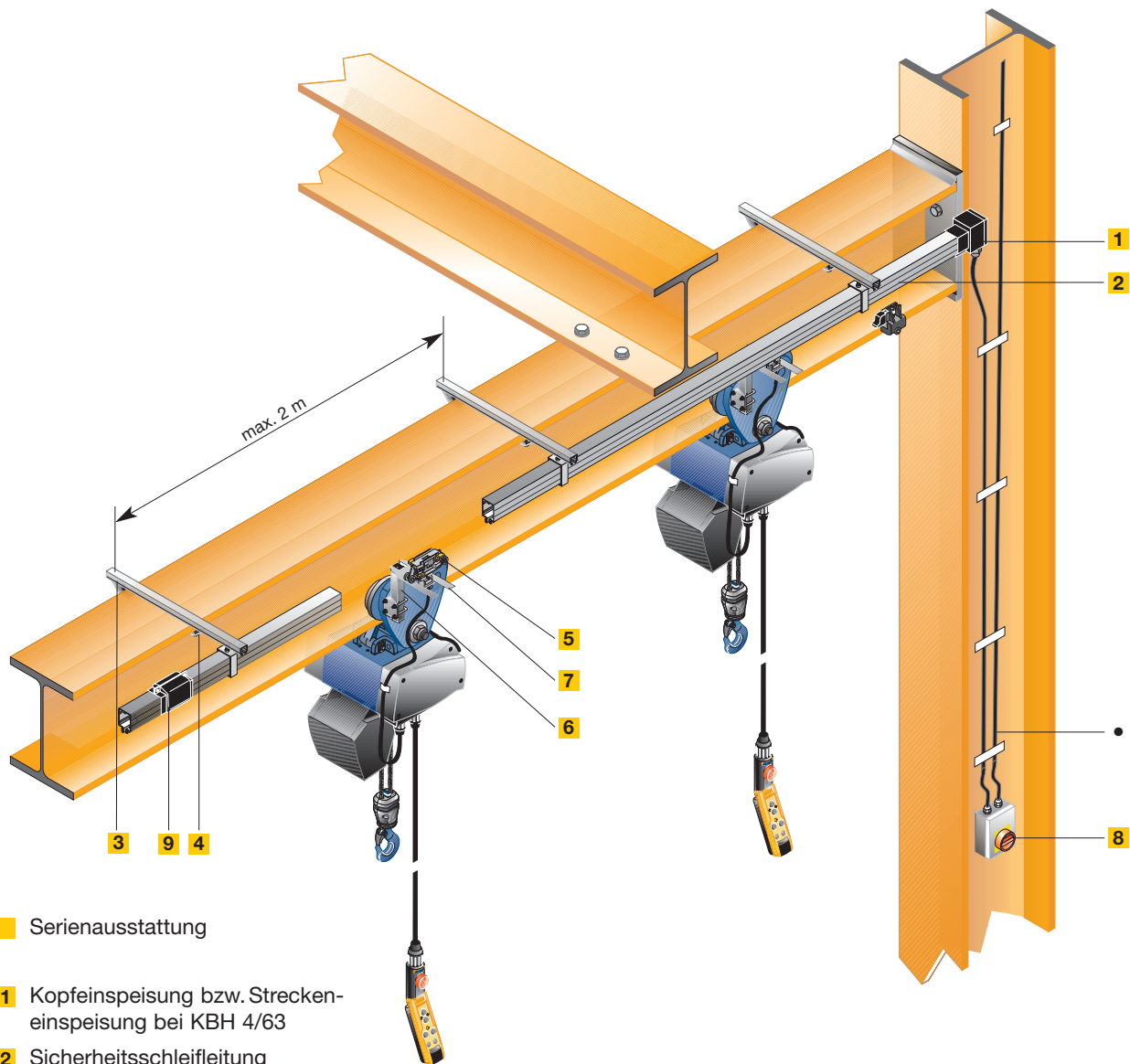

Serienausstattung

- 1** Kopfeinspeisung bzw. Streckeneinspeisung bei KBH 4/63
- 2** Sicherheitsschleifleitung
- 3** Befestigungskonsole
- 4** Spannpratzen
- 5** Stromabnehmerwagen
- 6** Katzstrommitnehmer (Hebezeug-Lieferumfang)
- 7** Mitnehmergabel
- 8** Netzanschlusschalter
- 9** Stromschienen- und Gehäuseverbinder

Fixe Bauteile
Endkappe, Kopf-/Streckeneinspeisung, Aufhängung für Festpunkte, Verstärkungsklammern, Stromabnehmerwagen mit 4 m Anschlusskabel, Mitnehmergabel, Netzanschlusschalter
Typ
KBH 4/40
KBH 4/63

Längenabhängige Bauteile
Schleifleitung, Gleitauhängungen, Befestigungskonsole und Spannpratzen
Typ
KBH 4/40
KBH 4/63

Ab 30 m Bahnlänge Streckeneinspeisung erforderlich.

- Steigleitung inkl. Zubehör zum Netzanschlusschalter und von dort bis zur Einspeisung ist bauzeitige Leistung.

Bei der Auslegung des Schleifleitungstyps ist der Spannungsabfall entsprechend der Bahnlänge zu berücksichtigen.

Maße und Gewichte

Abmessungen ABUCcompact GM2 bis GM8

Typ	Breite			Länge				Höhe		Bügel			
	B mm	B3 mm	B4 mm	L mm	L1 mm	L2 mm	L3 mm	H mm	H1 mm	D1 mm	H2 mm	T mm	B5 mm
GM2	346	175	171	313	181	132	103	194	129	42	65	21	24
GM4	400	217	183	353	197	156	120	237	158	42	79	21	24
GM6	472	281	191	466	255	211	154	301	196	65	105	28	28
GM8	542	306	236	472	254	218	198	340	235	65	105	28	28
GM8 ¹⁾	542	306	236	472	254	218	198	370	235	75	135	33	28

¹⁾ bei 4000 kg Tragfähigkeit mit EF 50

Abmessungen ABUCcompact GM2 bis GM8 mit Zusatzgehäuse

Typ	Breite			Länge				Höhe		Bügel			
	B mm	B3 mm	B4 mm	L mm	L1 mm	L2 mm	L3 mm	H mm	H1 mm	D1 mm	H2 mm	T mm	B5 mm
GM2	346	175	171	352	220	132	103	194	129	42	65	21	24
GM4	400	217	183	390	234	156	120	237	158	42	79	21	24
GM6	472	281	191	517	306	211	154	301	196	65	105	28	28
GM8	542	306	236	567	349	218	198	340	235	65	105	28	28
GM8 ¹⁾	542	306	236	567	349	218	198	370	235	75	135	33	28

Abmessungen ABUCcompact GM2 bis GM8 stationär und mit Fahrwerk

Typ	Laststränge	Haken	Fahrwerk	C mm	C1 mm	D1 mm	D2 mm	A3 mm
GM2	1	012	HF 3	344	390	42	30	19
GM2	1	012	HF 6	344	396	42	30	19
GM2	1	012	HF 14	344	412	42	30	19
GM2	1	012	EF 14	344	412	42	30	19
GM2	1	025	HF 6	358	410	42	36	25
GM2	1	025	HF 14	358	426	42	36	25
GM2	1	025	EF 14	358	426	42	36	25
GM2	2	05	HF 3	425	471	42	43	31
GM2	2	05	HF 6	425	477	42	43	31
GM2	2	05	HF 14	425	493	42	43	31
GM2	2	05	EF 14	425	493	42	43	31
GM4	1	025	HF 3	390	436	42	36	25
GM4	1	025	HF 6	390	442	42	36	25
GM4	1	025	HF 14	390	458	42	36	25
GM4	1	025	EF 14	390	458	42	36	25
GM4	2	05	HF 6	470	522	42	43	31
GM4	2	05	HF 14	470	538	42	43	31
GM4	2	05	EF 14	470	538	42	43	31
GM6	1	05	HF 14	492	560	65	43	31
GM6	1	05	EF 14	492	560	65	43	31
GM6	2	1	HF 22	564	643	65	50	36
GM6	2	1	EF 22	564	643	65	50	36
GM6	2	1	HF 36	564	648	65	50	36
GM6	2	1	EF 36	564	648	65	50	36
GM8	1	05	HF 22	553	632	65	43	31
GM8	1	05	EF 22	553	632	65	43	31
GM8	2	1	HF 22	674	753	65	50	36
GM8	2	1	HF 36	674	758	65	50	36
GM8	2	1	EF 22	674	753	65	50	36
GM8	2	1	EF 36	674	758	65	50	36
GM8	2	1	EF 50	704	789	75	50	36

Hakenwegabhängige Maße und Gewichte ABUCompact GM2 bis GM8

Typ	Laststränge	Hakenweg	D1 mm	H2 mm	C2 mm	Gewicht kg
GM2	1	3000	42	65	357	21,8
GM2	1	4000	42	65	394	22,2
GM2	1	5000	42	65	394	22,5
GM2	1	6000	42	65	394	22,8
GM2	1	8000	42	65	394	23,5
GM2	1	10000	42	65	394	24,2
GM2	1	12000	42	65	494	24,9
GM2	1	16000	42	65	494	26,2
GM2	1	20000	42	65	494	27,6
GM2	1	24000	42	65	494	29,0
GM2	1	32000	42	65	671	31,7
GM2	2	3000	42	65	394	24,4
GM2	2	4000	42	65	394	25,1
GM2	2	5000	42	65	394	25,8
GM2	2	6000	42	65	494	26,5
GM2	2	8000	42	65	494	27,8
GM2	2	10000	42	65	494	29,2
GM2	2	12000	42	65	494	30,6
GM2	2	16000	42	65	671	33,3
GM4	1	3000	42	79	427	34,5
GM4	1	4000	42	79	427	35,2
GM4	1	5000	42	79	527	35,8
GM4	1	6000	42	79	527	36,5
GM4	1	8000	42	79	527	37,8
GM4	1	10000	42	79	527	39,1
GM4	1	12000	42	79	639	40,4
GM4	1	16000	42	79	639	43,0
GM4	1	20000	42	79	639	45,6
GM4	1	24000	42	79	639	48,2
GM4	1	32000	42	79	693	53,4
GM4	2	3000	42	79	527	38,0
GM4	2	4000	42	79	527	39,3
GM4	2	5000	42	79	527	40,6
GM4	2	6000	42	79	639	41,9
GM4	2	8000	42	79	639	44,5
GM4	2	10000	42	79	639	47,1
GM4	2	12000	42	79	639	49,7
GM4	2	16000	42	79	693	54,9
GM6	1	3000	65	105	549	57,6
GM6	1	4000	65	105	549	58,9
GM6	1	5000	65	105	549	60,1
GM6	1	6000	65	105	549	61,4
GM6	1	8000	65	105	549	63,8
GM6	1	10000	65	105	709	66,3
GM6	1	12000	65	105	709	68,8
GM6	1	16000	65	105	709	73,8
GM6	1	20000	65	105	709	78,7
GM6	1	24000	65	105	764	83,7
GM6	1	32000	65	105	764	93,6
GM6	2	3000	65	105	549	64,2
GM6	2	4000	65	105	549	66,7
GM6	2	5000	65	105	709	69,2
GM6	2	6000	65	105	709	71,7

(Maßzeichnungen
zum Ausklappen auf
Seite 3 und Seite 30)

Hakenwegabhängige Maße und Gewichte ABUCompact GM2 bis GM8

Typ	Laststränge	Hakenweg	D1 mm	H2 mm	C2 mm	Gewicht kg
GM6	2	8000	65	105	709	76,6
GM6	2	10000	65	105	709	81,6
GM6	2	12000	65	105	764	86,6
GM6	2	16000	65	105	764	96,5
GM8	1	3000	65	105	816	92,3
GM8 ¹⁾	1	3000	75	135	846	92,3
GM8	1	4000	65	105	816	94,5
GM8 ¹⁾	1	4000	75	135	846	94,5
GM8	1	5000	65	105	816	96,8
GM8 ¹⁾	1	5000	75	135	846	96,8
GM8	1	6000	65	105	816	99,1
GM8 ¹⁾	1	6000	75	135	846	99,1
GM8	1	8000	65	105	816	103,6
GM8 ¹⁾	1	8000	75	135	846	103,6
GM8	1	10000	65	105	816	108,2
GM8 ¹⁾	1	10000	75	135	846	108,2
GM8	1	12000	65	105	816	112,7
GM8 ¹⁾	1	12000	75	135	846	112,7
GM8	1	16000	65	105	816	121,8
GM8 ¹⁾	1	16000	75	135	846	121,8
GM8	1	20000	65	105	816	130,9
GM8 ¹⁾	1	20000	75	135	846	130,9
GM8	2	3000	65	105	816	101,1
GM8 ¹⁾	2	3000	75	135	846	101,1
GM8	2	4000	65	105	816	105,6
GM8 ¹⁾	2	4000	75	135	846	105,6
GM8	2	5000	65	105	816	110,2
GM8 ¹⁾	2	5000	75	135	846	110,2
GM8	2	6000	65	105	816	114,7
GM8 ¹⁾	2	6000	75	135	846	114,7
GM8	2	8000	65	105	816	123,8
GM8 ¹⁾	2	8000	75	135	846	123,8
GM8	2	10000	65	105	816	132,9
GM8 ¹⁾	2	10000	75	135	846	132,9

¹⁾ bei 4000 kg Tragfähigkeit mit EF 50

Abmessungen ABUCompact GMC

Typ	Breite			Länge				Höhe		Bügel			
	B mm	B3 mm	B4 mm	L mm	L1 mm	L2 mm	L3 mm	H mm	H1 mm	D1 mm	H2 mm	T mm	B5 mm
GMC	275	115	160	275	125	150	0	177	130	24	47	8	18

Abmessungen ABUCompact GMC stationär und mit Fahrwerk

Typ	Laststränge	Haken	Fahrwerk	C mm	C1 mm	D1 mm	D2 mm	A2 mm
GMC	1	012	HF 3	310	356	24	30	22
GMC	2	025	HF 3	355	401	24	36	26

Hakenwegabhängige Maße und Gewichte ABUCompact GMC

Typ	Laststränge	Hakenweg	D1 mm	C2 mm	Gewicht kg
GMC	1	3000	24	340	10,1
GMC	1	6000	24	340	10,7
GMC	1	10000	24	340	11,5
GMC	1	20000	24	375	13,6
GMC	2	3000	24	340	11,2
GMC	2	6000	24	340	12,5
GMC	2	10000	24	375	14,1

Maße und Gewichte ABUS Handfahrwerke HF

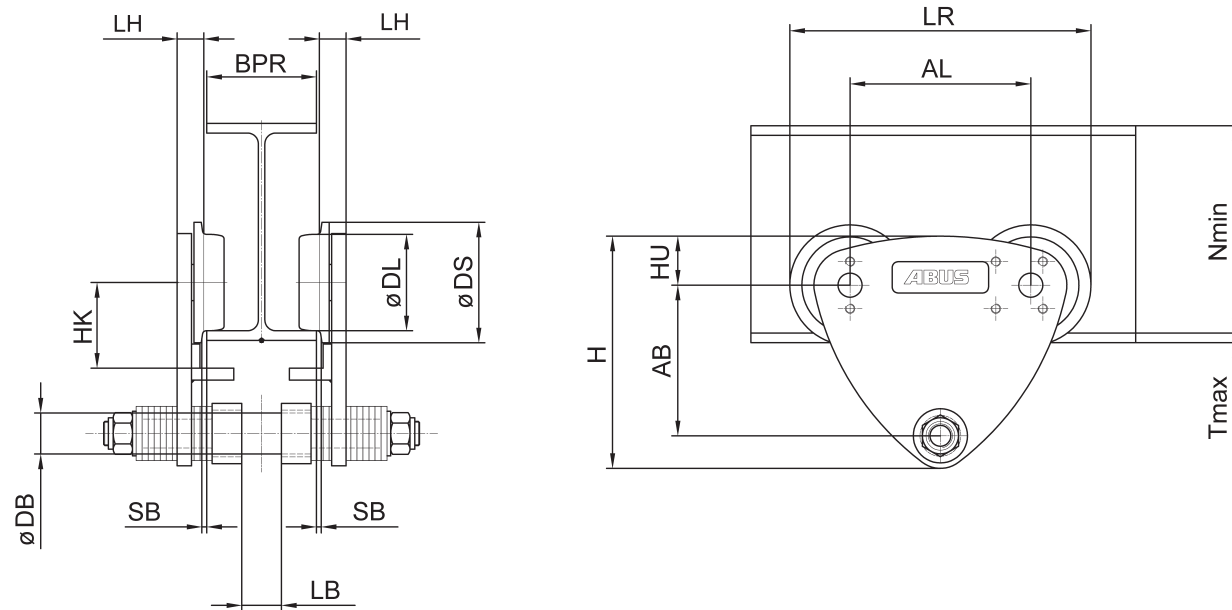

Maßtabelle ABUS Handfahrwerke HF

Typ	Flanschbreite BPR	Tragfähigkeit	Baumaße													Bestell-Nr.	Gewicht	
			mm															kg
	mm	kg	AL	AB	DL	DS	DB	H	HK	HU	LB	LR	LH	SB (max.)	N (min.)	T (max.)	kg	
HF 3	42 - 120	300	90	85	56	75	22	135	47	28	20	165	17	2	110	20	110243	3,9
HF 3	121 - 180	300	90	85	56	75	22	135	47	28	20	165	17	2	110	20	110244	4,4
HF 6	42 - 120	580	120	100	65	85	30	153	55	32	24	205	19	2	120	20	110245	6,1
HF 6	121 - 220	580	120	100	65	85	30	153	55	32	24	205	19	2	120	20	110246	6,7
HF 14	64 - 125	1400	150	125	80	100	34	193	70	41	33	250	22	2	130	20	74097	11,0
HF 14	126 - 200	1400	150	125	80	100	34	193	70	41	33	250	22	2	130	20	74098	11,7
HF 14	201 - 300	1400	150	125	80	100	34	193	70	41	33	250	22	2	130	20	74099	12,6
HF 22	82 - 150	2200	180	160	112	140	50	236	90	41	41	320	28	2	160	21,5	110250	23,2
HF 22	151 - 200	2200	180	160	112	140	50	236	90	41	41	320	28	2	160	21,5	110251	23,9
HF 22	201 - 300	2200	180	160	112	140	50	236	90	41	41	320	28	2	160	21,5	110252	25,8
HF 36	90 - 155	3600	180	170	112	140	60	253	90	41	49	320	33	2	160	21,5	110253	29,7
HF 36	156 - 200	3600	180	170	112	140	60	253	90	41	49	320	33	2	160	21,5	110254	30,4
HF 36	201 - 300	3600	180	170	112	140	60	253	90	41	49	320	33	2	160	21,5	110255	32,2
HF 50	100 - 195	5000	220	190	140	180	70	348	115	90	60	400	54	2	190	40	110529	65,5
HF 50	200 - 305	5000	220	190	140	180	70	348	115	90	60	400	54	2	190	40	110530	70,5

Typ	Flanschbreite BPR	Kleinster Kurvenradius
	mm	mm
HF 3	42 - 70	600
	71 - 85	700
	86 - 120	1000
	121 - 180	1200
HF 6	42 - 70	700
	71 - 85	800
	86 - 120	1100
	121 - 180	1300
HF 14	181 - 220	1600
	64 - 90	1100
	91 - 125	1500
	126 - 140	1700
HF 22	141 - 200	2100
	201 - 300	2250
	82 - 125	1700
	126 - 140	2100
HF 36	141 - 200	2200
	201 - 300	2300
	90 - 125	1700
	126 - 140	2100
HF 50	141 - 200	2200
	201 - 300	2300
	100 - 125	1800
	126 - 200	2000
	201 - 305	2200

Maße und Gewichte ABUS Elektrofahrwerke EF

ABUS Elektrofahrwerke EF 14 – 36

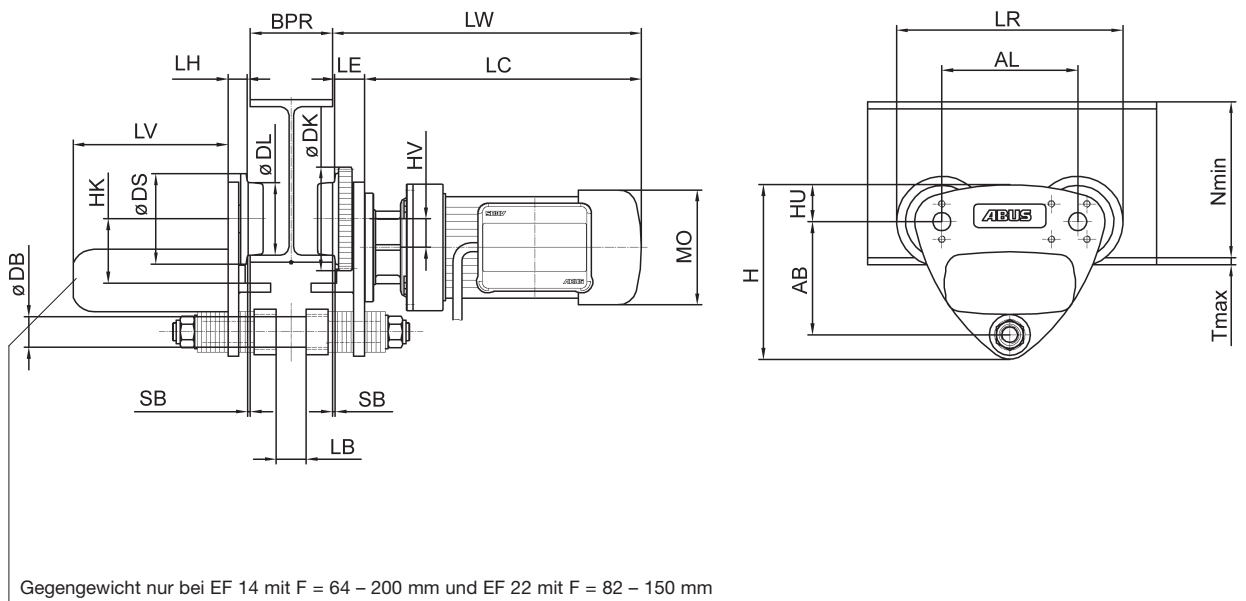

Maßtabelle ABUS Elektrofahrwerke EF

Typ	Flanschbreite BPR	Tragfähigkeit	Fahrgeschwindigkeit	Leistung	Einschalt-dauer	Baumaße											
						mm											
	mm	kg	m/min	kW	% ED	AL	AB	DL	DS	DK	DB	H	HK	HV	HU	LB	LR
EF 14	64 - 125	1400	5/20	0,06/0,25	40	150	125	80	100	115	34	193	70	31,5	41	33	265
EF 14	126 - 200	1400	5/20	0,06/0,25	40	150	125	80	100	115	34	193	70	31,5	41	33	265
EF 14	201 - 300	1400	5/20	0,06/0,25	40	150	125	80	100	115	34	193	70	31,5	41	33	265
EF 22	82 - 150	2200	5/20	0,06/0,25	40	180	160	112	140	155	50	236	90	47	41	41	335
EF 22	151 - 200	2200	5/20	0,06/0,25	40	180	160	112	140	155	50	236	90	47	41	41	335
EF 22	201 - 300	2200	5/20	0,06/0,25	40	180	160	112	140	155	50	236	90	47	41	41	335
EF 36	90 - 155	3600	5/20	0,06/0,25	40	180	170	112	140	155	60	253	90	47	41	49	335
EF 36	156 - 200	3600	5/20	0,06/0,25	40	180	170	112	140	155	60	253	90	47	41	49	335
EF 36	201 - 300	3600	5/20	0,06/0,25	40	180	170	112	140	155	60	253	90	47	41	49	335
EF 50	100 - 195	5000	5/20	0,09/0,37	40	220	190	140	180	183	70	348	115	30	90	50	403
EF 50	200 - 305	5000	5/20	0,09/0,37	40	220	190	140	180	183	70	348	115	30	90	50	403

ABUS Elektrofahrwerke EF 50

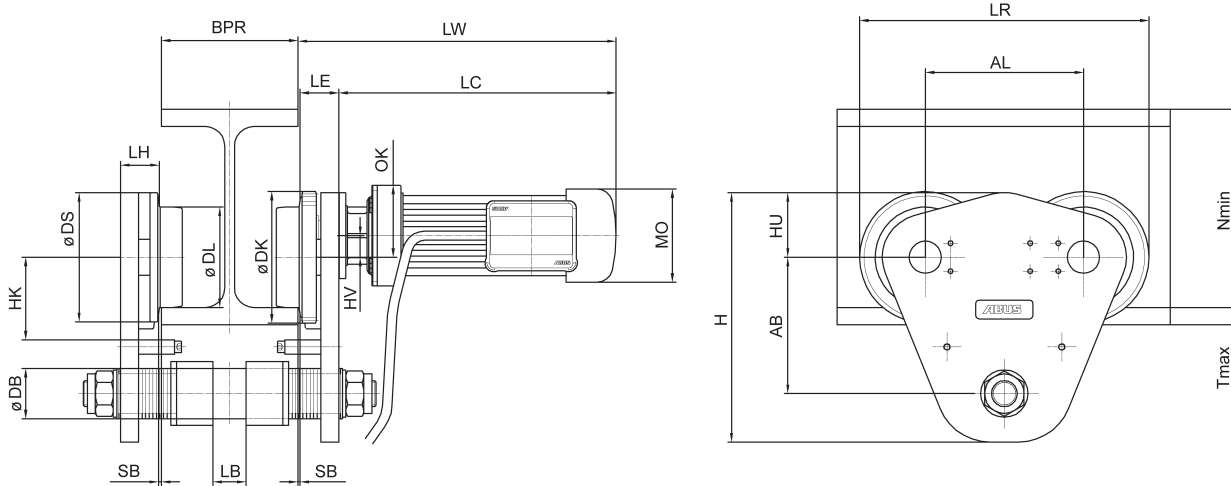

	Baumaße										Bestell-Nr.	Gewicht
	mm											
	LH	LV	SB (max.)	LE	LW	LC	MO	OK	N (min.)	T (max.)		
	22	175	2	34	373	339	124	-	130	20	102466	37,1
	22	175	2	34	373	339	124	-	130	20	102467	37,8
	22	0	2	34	373	339	124	-	130	20	102468	27,1
	28	175	2	39	377	338	124	-	160	21,5	102469	49,4
	28	0	2	39	377	338	124	-	160	21,5	102470	38,6
	28	0	2	39	377	338	124	-	160	21,5	102471	40,5
	33	0	2	44	383	339	124	-	160	21,5	102472	43,9
	33	0	2	44	383	339	124	-	160	21,5	102473	44,2
	33	0	2	44	383	339	124	-	160	21,5	102474	46,5
	54	0	2	54	477	423	158	100	190	40	102475	87,9
	54	0	2	54	477	423	158	100	190	40	102476	92,9

Typ	Flanschbreite BPR	Kleinster Kurvenradius
	mm	mm
EF 14	64 - 90	1100
	91 - 125	1500
	126 - 140	1700
	141 - 200	2100
	201 - 300	2250
EF 22	82 - 125	1700
	126 - 140	2100
	141 - 200	2200
	201 - 300	2300
EF 36	90 - 125	1700
	126 - 140	2100
	141 - 200	2200
	201 - 300	2300
EF 50	100 - 125	1800
	126 - 200	2000
	201 - 305	2200

Sicherheitslasthaken bei ABUS Elektro-Kettenzügen

Übersicht über die Verwendungsmöglichkeiten der Sicherheitslasthaken bei ABUS Elektro-Kettenzügen

Kettenzug-Typ/ Strangzahl	Trag- fähigkeit max. kg	Standard Haken- Typ	Sicherheitslasthaken				
			Bestell-Nr. 71859	Bestell-Nr. 76056	Bestell-Nr. 71860	Bestell-Nr. 76057	C-Maßver- größerung mm
			BKT 7/8-8	BKT 7/8-8	BKT 7/8-8	BKT 13-8	
GMC / einsträngig	100	012		X			44,5
GMC / zweisträngig	200	025	X				22,0
GM2 / einsträngig	250	012		X			44,5
GM2 / einsträngig	320	025		X			28,5
GM2 / zweisträngig	630	05			X		4,0
GM4 / einsträngig	250	012		X			44,5
GM4 / einsträngig	630	025		X			28,5
GM4 / zweisträngig	1250	05			X		4,0
GM6 / einsträngig	1000	05				X	75,5
GM6 / einsträngig	1000	1				X	58,5
GM8 / einsträngig	1000	05				X	75,5
GM8 / einsträngig	2000	1				X	58,5

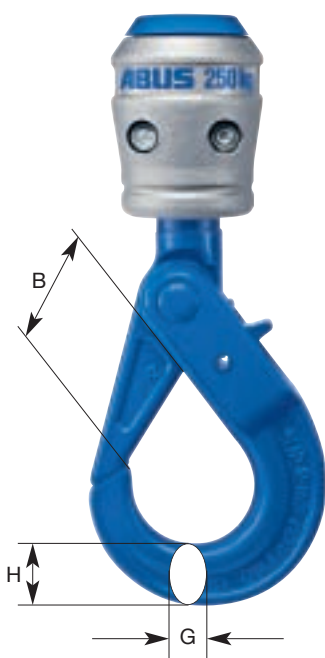

Sicherheitslasthaken	Maße in mm		
	B	G	H
BKT 7/8-8	36	17	23
BKT 13-8	54	28	38

Der erste Schritt zu Ihrem ABUCompact

Kopieren Sie dieses Formular
und faxen es uns ausgefüllt zu.
Wir unterbreiten Ihnen umgehend
ein unverbindliches Angebot.

Per Fax an
+49 2261 37 - 130

Firma _____ PLZ/Ort _____
Name _____ Telefon _____
Postf./Str. _____ Telefax _____

Ihre Angaben zum gewünschten Kettenzug:

Anzahl: _____ Stück Tragfähigkeit: _____ kg Hakenweg: _____ m
Anzahl: _____ Stück Tragfähigkeit: _____ kg Hakenweg: _____ m

Welche Hubgeschwindigkeiten wünschen Sie?

- Hohe Hubgeschwindigkeiten wegen langer Hakenwege bzw. häufigen Einsatzes.
 Eher niedrige Geschwindigkeiten zugunsten feinfühligem Hebens und Senkens.
 Ich bitte um Beratung.

Welche Betriebsspannung ist vorhanden?

- 3 x 400 V / 50 Hz
 _____ V / _____ Hz

Soll die Last am Träger verfahren werden?

- Nein (stationärer Einsatz)
 Ja - mit Handfahrwerk (Katzfahren von Hand)
 Ja - mit Elektrofahrwerk (Katzfahren elektrisch)

Falls ja: Ist ein Katzbahnträger vorhanden?

- Ja Länge: _____ mm
 Höhe: _____ mm
 Flanschbreite BPR: _____ mm
 Art des Profils: _____
 Nein

Wird eine Stromzuführung benötigt?

- Nein
 Ja, ich interessiere mich für eine:
 Schleppleitungszuführung (bis maximal 30 m Verfahrweg)
 Schleifleitung (für längere Verfahrwege und Versorgung mehrerer Hebezeuge pro Bahn)
 Ich bitte um Beratung.

Falls Schleppleitung: Ist ein unabhängig verfahrbarer Hängetaster gewünscht?

- Ja
 Nein
 Ich bitte um Beratung.

Maßzeichnungen Kettenzüge

ABUCompact GM6 und GM8

stationär

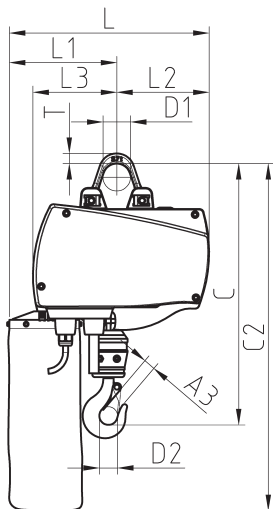
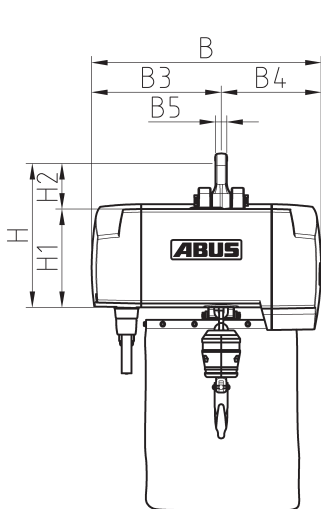

mit Zusatzgehäuse

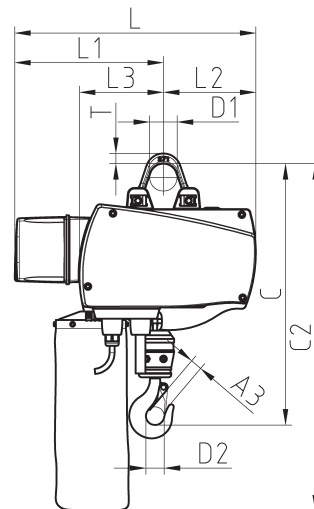

mit Handfahrwerk HF

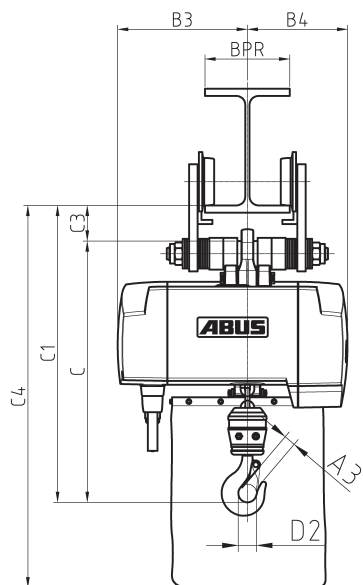

mit Elektrofahrwerk EF

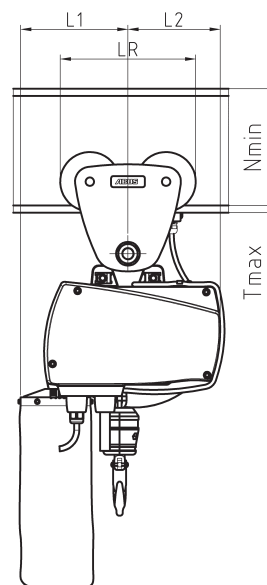
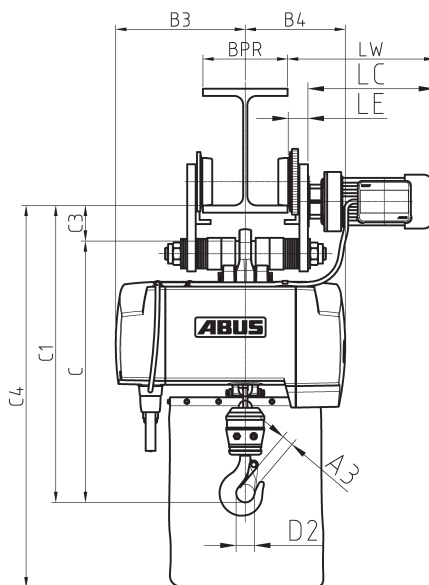

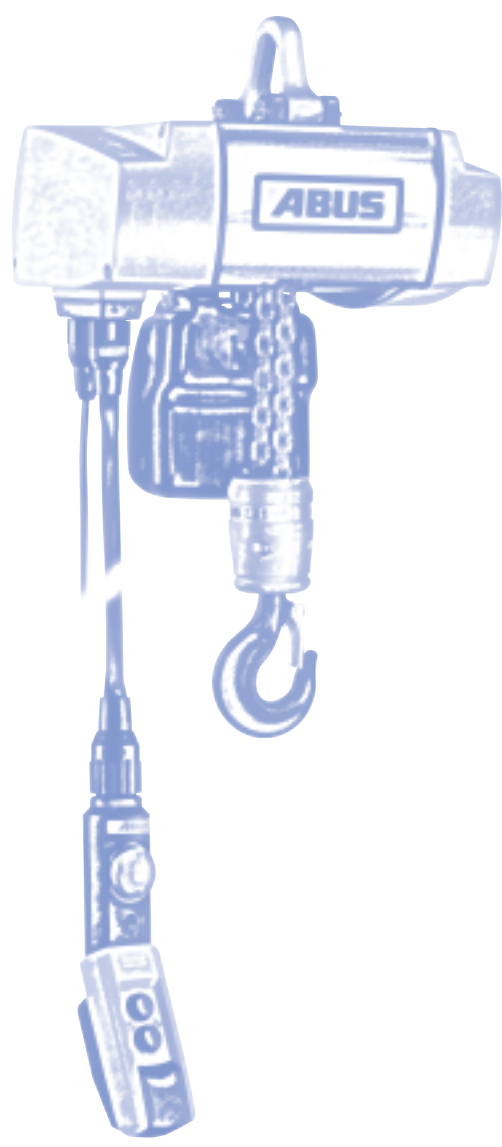
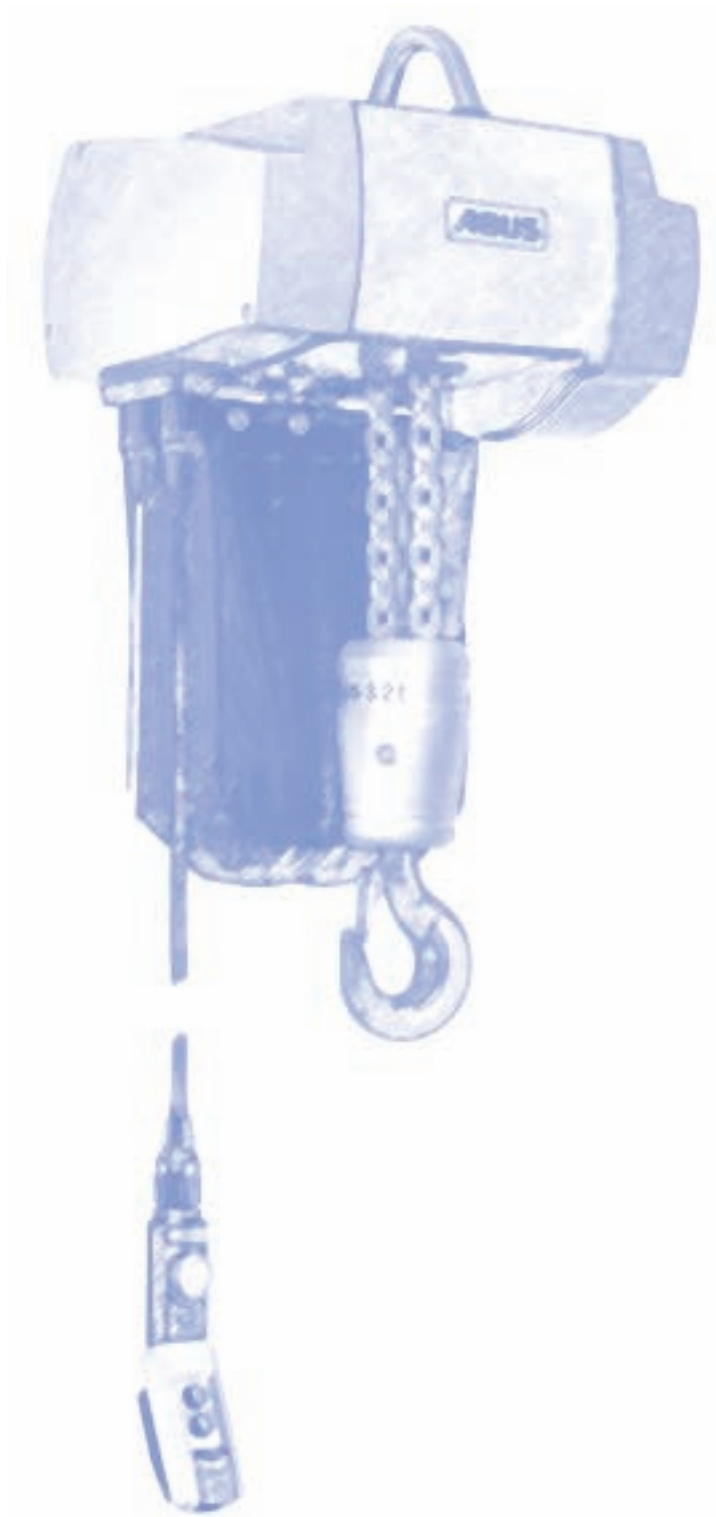

**Maßzeichnungen
ABUCompact GM6 und GM8**

Seite bitte ausklappen



AN 19551 · 8.09

ABUS Kransysteme GmbH
Postfach 10 01 62 · 51601 Gummersbach
Tel. 02261 37-0 · Fax 02261 37-130
E-Mail: info@abus-kransysteme.de
www.abus-kransysteme.de

Ihre direkten Ansprechpartner:
L. Graf, Tel. 02261 37-515
B. Baumert, Tel. 02261 37-590

ABUS Wir bewegen etwas.
Kransysteme